

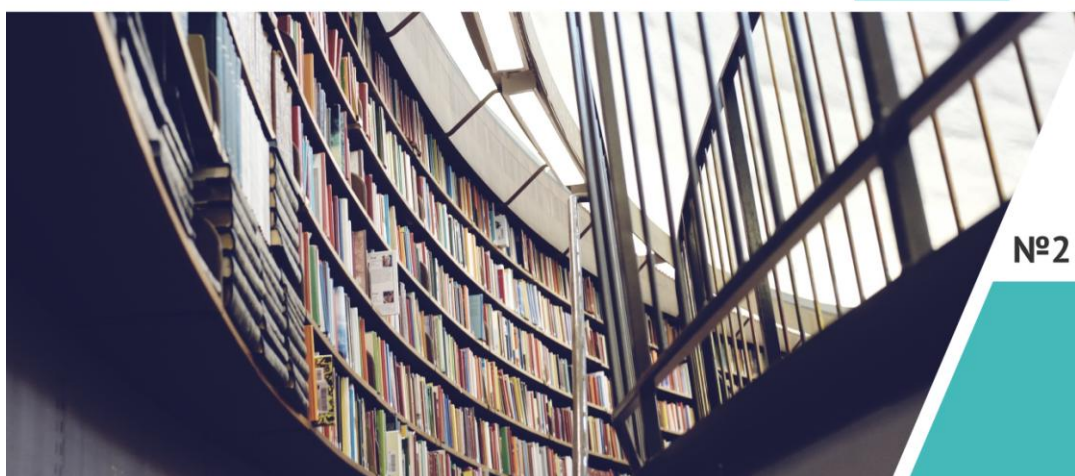



 ТЕХНОЛОГИЧЕСКИЙ УНИВЕРСИТЕТ

НАУЧНЫЙ ЖУРНАЛ
СОЦИАЛЬНО-ГУМАНИТАРНЫЕ
ТЕХНОЛОГИИ



№2 (2) 2016

В НОМЕРЕ:

-  Психологические науки
-  Педагогические науки
-  Социологические науки



Журнал зарегистрирован в Министерстве РФ по делам печати, телерадиовещания и средствам массовой коммуникации

Свидетельство о регистрации

Эл № ФС77-64254 от 25 декабря 2015 года

Над выпуском работали

Паршина Ю.С.

Пирогова Е.В.

Адрес редакции:

141070, Королев,

Ул. Октябрьская, 10а

Тел. (495)543-34-31

e-mail: sgtjournal@mail.ru

www.sgtjournal.ru

25.12.2016 г.

СОДЕРЖАНИЕ

СОЦИОЛОГИЯ

В.И. Антоненко, Т.И. Бузмакова, А.Г. Чернышова
МЕТОДОЛОГИЯ СОЦИОЛОГИЧЕСКИХ ИССЛЕДОВАНИЙ.....4

О.Е. Вылегжанин
ВОЗВРАЩЕНИЕ ЛИЧНОГО КЛЕЙМА НА ПРОИЗВОДСТВО...10

М.В. Кибакин
ПЕРСПЕКТИВЫ СОЦИАЛЬНОГО ПАРТНЕРСТВА РУКОВОДСТВА МЕГАПОЛИСОВ И ОБЩЕСТВЕННЫХ ОБЪЕДИНЕНИЙ ИНВАЛИДОВ В ИНТЕРЕСАХ РАЗВИТИЯ ДОСТУПНОЙ ГОРОДСКОЙ СРЕДЫ.....15

С.М. Кулешов
СОЦИАЛЬНЫЕ ТЕХНОЛОГИИ СНИЖЕНИЯ РИСКОВ ТРАВМАТИЗМА МАССОВОГО СПОРТА В НАШЕЙ СТРАНЕ И ЗА РУБЕЖОМ.....22

М.П. Кюрегян
ФОРМИРОВАНИЕ ПОНЯТИЯ ГЕНДЕРА И ГЕНДЕРНОГО НЕРАВЕНСТВА В ИСТОРИЧЕСКОМ АСПЕКТЕ.....30

К.В. Лапшинова, В.Н. Ваденкова
ПРИНЦИПЫ РАСПРЕДЕЛЕНИЯ ДОМАШНЕГО ТРУДА МЕЖДУ СУПРУГАМИ В СОВРЕМЕННОЙ ГОРОДСКОЙ СЕМЬЕ.....31

М.А. Ткалич
МЕТОДОЛОГИЧЕСКИЕ АСПЕКТЫ И ОСНОВНЫЕ ПОКАЗАТЕЛИ ПРОГНОЗИРОВАНИЯ СОЦИАЛЬНЫХ ПРОЦЕССОВ НА ПРЕДПРИЯТИИ.....43

ПЕДАГОГИКА

В.В. Андреев
СОЗДАНИЕ КОМПЛЕКСНОЙ МОДЕЛИ УПРАВЛЕНИЯ ИННОВАЦИОННОЙ СРЕДОЙ СОВРЕМЕННОГО ВУЗА.....50

Д.Д. Аругюнян
МЕТОДИКА ОБУЧЕНИЮ ПРОЦЕССУ НАУЧНО-ТЕХНИЧЕСКОГО ПЕРЕВОДА.....60

Т.Н. Архипова
ЭЛЕКТРОННЫЙ МУЛЬТИМЕДИЙНЫЙ УЧЕБНЫЙ ПРОЕКТ КАК ЭЛЕМЕНТ ИННОВАЦИОННОГО ОБРАЗОВАНИЯ.....67

С.В. Кибакин
ИСПОЛЬЗОВАНИЕ УЧЕБНОЙ ДЕЛОВОЙ ИГРЫ ДЛЯ ФОРМИРОВАНИЯ ПРАВСТВЕННЫХ ЦЕННОСТЕЙ СТУДЕНТОВ.....73

ГЛАВНЫЙ РЕДАКТОР

Кирилина Татьяна Юрьевна,
доктор соц.н., доцент, заведующий кафедрой
гуманитарных и социальных дисциплин
«МГОТУ»

РЕДАКЦИОННАЯ КОЛЛЕГИЯ

1. Басманова Нина Ивановна, к. псих. н.,
доцент
2. Бузмакова Тамара Ивановна, к. пед. н.,
доцент
3. Гайдабрус Наталья Викторовна, к. фс. н.
4. Долгорукова Ирина Владимировна,
д. соц. н., доцент
5. Капранова Марина Валерьевна, к. псих. н.
6. Ковалев Вячеслав Григорьевич, к. пед. н.
7. Красикова Тамара Ивановна, к. филол. н.,
профессор
8. Лапшинова Кира Викторовна, к. соц. н.
9. Ларионов Алексей Эдиславович, к. и. н.
10. Магомедов Керем Османович, д. соц. н.,
профессор
11. Морозюк Светлана Николаевна,
д. псих. н., доцент
12. Морозюк Юрий Витальевич, д. псих. н.,
профессор
13. Романов Петр Сергеевич, д. пед. н.,
доцент
14. Старцева Татьяна Евгеньевна, д. пед. н.,
профессор
15. Флоря Василий Михайлович, д. соц. н.,
профессор

Т. И. Красикова
ИСПОЛЬЗОВАНИЕ ИННОВАЦИОННЫХ ПОДХОДОВ ПРИ
ИЗУЧЕНИИ ИНОСТРАННЫХ ЯЗЫКОВ В НЕЯЗЫКОВОМ ВУ-
ЗЕ.....80

ПСИХОЛОГИЯ

К.В. Лапшинова , А.А. Подольская
ПОТРЕБИТЕЛЬСКОЕ ПОВЕДЕНИЕ СОВРЕМЕННЫХ
РОССИЯН.....86

О.И. Панина
ПРОБЛЕМА СТИЛЕЙ В УПРАВЛЕНИИ.....93

А.Н. Плющ, Т.Ю. Кирилина
ДИНАМИКА ПРЕДСТАВЛЕНИЙ О БУДУЩЕМ
У СТУДЕНТОВ ВУЗА.....100

УДК 378.1

МЕТОДОЛОГИЯ СОЦИОЛОГИЧЕСКИХ ИССЛЕДОВАНИЙ

В.И. Антоненко, к.ф.н, доцент кафедры гуманитарных и социальных дисциплин,
Т.И. Бuzмакова, к.п.н., доцент кафедры гуманитарных и социальных дисциплин,
А.Г. Чернышова, аспирантка второго года обучения направления подготовки «Социология»,
 Государственное бюджетное образовательное учреждение высшего образования
 Московской области «Технологический университет» («МГОТУ»), г. Королёв, Россия

В статье рассматривается возникновение, становление и развитие методологии социологии в процессе ее исторического формирования. Анализируются конкретный вклад в социологию и ее метод таких ее классиков, как О. Конт, Э. Дюркгейм, М. Вебер, а также представителей постпозитивизма К. Поппера, Т. Куна, П. Фейерабенда, основателей социальной философии марксизма, видных теоретиков модернизма и постмодернизма. На основе специфических признаков социологического познания представлен спектр подходов и процедур, применяемых в процессе изучения общества и его феноменов.

Мировоззрение, методология, метод, методика, социологическое исследование.

METHODOLOGY OF SOCIAL RESEARCH

I.V. Antonenko, PhD, associate Professor of the Department of humanitarian and social disciplines,
T.I. Buzmakova, PhD {Pedagogy}, associate Professor of the Department of humanitarian and social disciplines,
A.G. Chernyshova, postgraduate student second year of «Sociology»,
 State Educational Institution of Higher Education Moscow Region «University of Technology» («UNITECH»), Korolev, Moscow Region

The article discusses the origin, formation and development of the methodology of sociology in the process of its historical formation. Analyzed the specific contribution to sociology and its method such classics as O. Comte, E. Durkheim, M. Weber, and representatives of postpositivism, K. Popper, T. Kun, P. Feyerabend, the founders of the social philosophy of Marxism, prominent theorists of modernism and postmodernism. On the basis of specific features of the sociological knowledge presented a range of approaches and procedures used in the process of studying society and its phenomena.

Worldview, methodology, method, technique, case study.

В последние десятилетия общество изменилось настолько, что существующий ныне научный аппарат не позволяет в полной мере создать тождественную изменениям модель его развития. Господствовавшие еще недавно теории, сложившиеся в русле позитивизма, марксистской философии, постпозитивизма, модернизма и постмодернизма, оказались недостаточно адекватными новой социальной реальности.

В связи с тем, что человечество стремительно меняет свой облик, возникла потребность в постоянном пересмотре социологических концепций и понятий, развитии методологии социологических исследований. Возрастание динамизма социальных процессов, обусловленных четвертой промышленной революцией, требует новых подходов формирования соответствующего времени

мировоззрения, в котором человек осознавал бы свое отношение к информационному обществу и выполнял бы активную творческую роль в его созидании и преобразовании самого себя.

Выработке мировоззрения, позволяющего понять смысл происходящего, способствует исследование процесса формирования методологии социального познания. В ее развитии можно выделить ряд этапов:

- а) методология, формировавшаяся О. Контом, Э. Дюркгеймом, М. Вебером в рамках позитивизма;
- б) методология социальной философии К. Маркса и Ф. Энгельса;
- в) методология, связанная с творчеством К. Поппера, Т. Куна, П. Фейерабенда и других представителей постпозитивизма;
- г) методология социологии, характерная для модернизма и постмодернизма.

В данной статье, кроме теорий классиков социологии, использовались также материалы исследований рассматриваемой здесь проблемы некоторыми представителями кафедры гуманитарных и социальных дисциплин нашего университета [1; 4; 5; 6; 7].

Методология социологии начала складываться одновременно с возникновением научного взгляда на общество. Научный подход к обществу был порожден философией позитивизма. Поэтому раскрытие темы данной статьи целесообразно осуществлять в контексте формирования методологии социологии в контексте основных направлений позитивизма. Такой подход позволит выявить наиболее характерные признаки методологии социологии и установить ее специфику.

Исходным пунктом нашего анализа является позитивизм Огюста Конта, предшественником которого был К. Сен-Симон, отстаивавший идею научности как высшего этапа человеческого познания, полагавший, что следует точные количественные методы использовать при изучении общества и, соответственно, предлагавший создать социальную науку, подобную наукам о природе. Восприняв и развив эти идеи дальше, О. Конт пришел к выводу, что в основе прогрессивного развития человечества лежит наука и научное мировоззрение.

В последующем это ключевое положение позитивизма было подвергнуто критике одним из видных представителей постпозитивизма П. Фейерабендом. В своих трудах он разработал концепцию «анархистской эпистемологии», в соответствии с которой наука рассматривалась как один из способов познания мира человеком наряду с мифом, магией, мистикой, искусством и т.п. [11, с.513]. отождествление науки с вненаучными формами постижения мира человеком привело к отрицанию роли научного мировоззрения и игнорированию методологических норм и правил исследования. Конечно, всякая методология имеет свои пределы, но это не значит, что в науке все позволено.

Это утверждалось уже в исторически первом контовском виде позитивизма. В нем были представлены основополагающие мысли, относящиеся к методологии научного изучения природы и общества. Основной смысл взглядов О. Конта на общество заключается в следующем: Общество есть целостный сложный социальный организм, имеющий свою качественную специфику; изучение общества несовместимо с господствовавшим спекулятивным умозрительным подходом; новая позитивная социология должна базироваться на основе научного мировоззрения; решающее воздействие на развитие общества оказывает сознание, лежащее в основе интеллектуальной эволюции человечества.

В сформулированном О. Контом великом основном законе интеллектуальной эволюции человечества выделены три стадии человеческой истории: теологическая, метафизическая и позитивная. Именно на позитивной стадии складывается научная методология, смысл которой О. Конт выразил следующим образом: «видеть, чтобы предвидеть, изучать то, что есть и отсюда заключать о том, что должно произойти согласно общему положению о неизбежности естественных законов» [8, с.19].

Рамки методологии О. Конта раздвигает до научного мировоззрения, которое мыслится как наиболее общий регулятор познания окружающего мира. Методология, как мировоззрение в дей-

ствии, представляет собой совокупность наиболее общих принципов и идей в их применении к решению актуальных теоретических и практических проблем. Но методология в этом смысле не только совокупность всеобщих идей и принципов, но и их теоретическое обоснование и разработка приемов и подходов, используемых в познании и практике, то есть учение о методе.

О. Конт полагал, что позитивное знание может быть получено только путем научного метода, в основе которого наблюдение, сравнение и эксперимент. Эмпирический уровень познания он связывал с теоретическим, а единство науки – с единством методов, применяемых как в естественных, так и в общественных науках.

Основные черты позитивистского мировоззрения О. Конта во многом близки социологическому методу другого классика социологии Э. Дюркгейма. В обобщенном виде его взгляды на общество можно представить следующим образом: общество есть единый социальный организм; социум это система взаимодействующих индивидов, социальных групп и соответствующих социальных институтов; элементы социальной системы должны гармонизировать между собой ради сохранения целого; природу социальных явлений необходимо объяснять из условий общественной жизни.

В учении о методе Э. Дюркгейм предложил своеобразную философию социологического опыта, состоящую в требовании наблюдать социальные факты и объяснять их на основе статистических данных. В своих работах он писал о необходимости распространить на человеческое поведение научный рационализм [3, с.8-9]. Он, таким образом, проявил себя как один из представителей подхода к социологии как к естественной науке, применяющей количественные методы для описания социальных процессов. В то же время Э. Дюркгейм считал, что социологическое объяснение нельзя редуцировать к иному виду реальности, что социология есть автономная научная дисциплина, исследующая особый, не сводимый к другим сегмент мира.

С иной методологической позиции рассматривал социологию и ее метод М. Вебер. Для него она была наукой о действительности, которую можно познавать как логическим осмысленным с помощью понятий способом, так и чисто эмоционально-психологическим. Во втором случае постижение социальных действий и внутреннего мира субъектов достигается путем понимания, «вживания», «вчувствования» исследователя во внутренний духовный мир изучаемых людей.

К изучению общества, по мнению М.Вебера, необходимо подходить как к изучению продукта культуры, который неуловим с помощью естественнонаучных методов. В этом и заключается отличие методологии понимающей социологии М. Вебера от объективистского подхода О. Конта и Э. Дюркгейма, которые рассматривали общество как естественное явление и считали возможным применение соответствующих естественнонаучных методов и подходов [2, с.371].

М. Вебер, напротив, полагал, что точное следование методологическим предписаниям естествознания, не позволяет познавать общество с позиции опыта повседневной жизни людей, который включает в себя не только субъективный смысл действий, но и все многообразие идей, убеждений, мнений, образов мира, представлений и т.д., образующих культуру. Поэтому теория, отражающая социальную реальность должна применять особые не присущие естественным наукам схемы, адекватные практики общественной жизни. Духовные процессы, являющиеся предметом исследования социальных наук, необходимо постигать в сопереживании, а не с помощью точных методов естественных наук.

При коренной противоположности методологии понимающей социологии М. Вебера и объективистской социологии, сложившейся в русле контовского позитивизма, общим для них является методологическое требование «свободы от ценностных суждений». Речь идет о том, что ценностные суждения и мнения исследуемых людей и ценностное содержание изучаемых социальных феноменов обязательно и неизбежно должно воспроизводиться в социальных науках, но ценностных суждений у тех, кто изучает социальный мир, быть не должно. Познание должно быть максимально объективным.

Эта точка зрения не нашла поддержки у основателя постпозитивизма К. Поппера, который полагал, что в социальных науках объективность трудно достижима. Социолог не может освободиться от ценностной оценки, так как он принадлежит к определенному общественному слою и выражает его интересы. Объективное знание не зависит от возможностей нашего познания и добыть его трудно [10, с.342].

В ряде работ «Логика и рост научного знания», «Открытое общество и его враги», «Нищета историцизма» и др. К. Поппер четко сформулировал свои разногласия и с другими идеями предшествующих этапов позитивизма. Прямое отношение к исследуемой в данной статье теме имеют:

- несогласие с редукционистской трактовкой теоретического знания, выражающееся в признании качественного отличия теории от эмпирического базиса;
- критическое отношение к принципу верификации, согласно которому каждое научное высказывание должно быть принципиально проверяемо опытом, то есть сводимо к протокольным высказываниям;
- признание несостоятельности индуктивизма как метода построения научной теории, поскольку простое индуктивное обобщение опыта не приводит к теориям. Теории не есть только описание и систематизация эмпирических данных;
- обоснование необходимости замены верификации принципом фальсификации, суть которого выражает парадоксальная идея «Лишь те теории в принципе научны, которые могут быть рано или поздно опровергнуты, т.е. которые способны доказать свою ложность» [10, с.120]. Фальсификация, таким образом, есть методологическая процедура, посредством которой устанавливается ложность гипотез или теорий;
- не согласен был К. Поппер и с негативным отношением представителей позитивизма к роли философии в науке. Развитие науки, в том числе и социологии, свидетельствуют не только об органической их взаимосвязи в прошлом, но и о том, что философия играет заметную методологическую роль во всех исследованиях и в настоящее время.

Логика исследования методологии социологии с необходимостью предполагает учет концепции парадигмального развития Т. Куна. Суть этой концепции изложена в работе «Структура научных революций». Центральным ее понятием является понятие парадигма. «Под парадигмой, – отмечал Т. Кун, – я подразумеваю признанные всеми научные достижения, которые в течение определенного времени дают модель постановки проблем и их решений научному сообществу» [9, с.28]. Образцом, в согласии с которым строились теоретические и методологические исследования в социологии, можно считать теории классиков этой науки О. Конта, Э. Дюркгейма, М. Вебера и других. Исторический процесс развития науки представлен Т. Куном в виде смены одной парадигмы другой. В социологии также каждая парадигма является лишь этапом на пути все более глубокого постижения социальной реальности.

Краткий обзор развития методологии социологии в позитивизме свидетельствует о следующем:

- позитивизм является преобладающим и центральным направлением в науке. Различные его виды получили широкое распространение и в социологии;
- социологи активно используют значительный спектр позитивистских подходов. Наиболее распространенными являются количественные методы сбора и обработки данных. Полученные с их помощью результаты рассматриваются как надежные;
- абсолютизация количественных методов приводит к тому, что методология социологии рассматривается как набор приемов, способных отражать социальные явления, близкие к природным. Полученные таким образом знания не могут быть транслированы в непосредственный контекст человеческих ценностей и целей;
- идеология количественных исследований социологии выражает не только позицию Т. Конта и Э. Дюркгейма, но и многие черты других направлений позитивизма. В рамках данного

подхода имеет место стремление рассматривать социологию как естественную науку с использованием соответствующих ей методов.

Проведенный в статье анализ методологии социологии позволяет представить некоторые характерные ее признаки.

Во-первых, специфика социальных явлений и процессов не является основанием для отказа применять для их исследования естественно-научные методы. Количественные методы и процедуры естественных наук являются результативными и в социологическом познании.

Во-вторых, в методологии социологии преодолевается позиция феноменализма, согласно которой познать субъективные состояния невозможно, усиливается уверенность в том, что субъективные состояния типа «чувств», «намерений», «ожиданий» и т.п. могут адекватно отражаться в социологическом знании по мере совершенствования методологии и методики наблюдений. Существенно расширяют возможности количественного изучения субъективных состояний такие, например, методики, как каузальный анализ, методы, сложившиеся в матричной алгебре, теории графов и других.

В-третьих, в методологии социологии доминировал индуктивизм, представление о том, что научное знание формируется в процессе накопления большого количества верифицируемых фактов, из которых выводятся феноменологические закономерности, сочетание которых ведет к теории. Установление того, что факты всегда теоретически нагружены показало ограниченность индуктивизма и необходимость дополнить его гипотетико-дедуктивным методом.

В-четвертых, сформулированный К. Поппером гипотетико-дедуктивный метод в отличие от индуктивизма, делающего акцент на значении позитивных подтверждений (верификаций) ориентирован на установление опровержений (фальсификаций), то есть на более строгую проверку теории на истинность.

В-пятых, позитивизму в социологии, с одной стороны, присуще стремление в максимально возможной степени избавиться от ценностных суждений, предрассудков, предпочтений и т.д., а с другой – в соответствии с собственными методологическими предписаниями выявлять возможное воздействие ценностей людей на разные стороны социальной жизни.

Эти признаки методологии социологии в наибольшей мере реализуются в социологических исследованиях, направленных на обнаружение нового в изучаемых процессах, установление состояний и тенденций, не нашедших отражения в существующих социологических теориях и концепциях. Основное назначение социологических исследований состоит в том, чтобы раскрыть закономерности социальной жизни и на этой основе понять, что происходит в мире, куда движется человечество.

В решении глобальных проблем современной общественной жизни решающее значение имеет мировоззрение. Именно оно позволяет понять, что человечество стоит на пороге невиданных ранее социальных перемен, культурных и технических нововведений. Поразительное по своим следствиям развертывание потенциала техники и технологии оказывает глубокое воздействие на все стороны социальной жизни. Изменения происходят во всех сферах общества. Меняется содержание труда, социальная структура общества, увеличивается мощь человеческого интеллекта, растет производительность труда, совершенствуется управление, происходят глубокие перемены в сфере медицины и образования. Рождается новый цивилизационный уклад.

В связи с тем, что мировоззрение имеет сложную иерархическую структуру, формируемую различными областями знания, методология также содержит в себе разные составные уровни и части. Развитое социологическое мышление использует в процессе исследования обширный методологический арсенал. Он состоит из идей и принципов разной степени общности и различного назначения, возникших в недрах духовной культуры человечества. В социологии вообще и в социологических исследованиях в частности применяют всеобщую, общую и специальную методологию.

В качестве всеобщей методологии, содержащей принципы и идеи, приемы и подходы самого широкого плана выступает диалектика. Ее принципы, законы, категориальный аппарат являются орудием постановки и решения актуальных проблем во всех областях познания и практики, в том числе и в социологии. Диалектика помогает вырабатывать научный подход к изучению общества, всесторонне, конкретно и объективно оценивать его состояние, вскрывать и разрешать назревшие противоречия, устанавливать глубинные причины социальных явлений и процессов, избегать устаревших стереотипов и догматизма.

Поскольку мировоззрение социологов формируется не только философией, но и всем комплексом наук о природе и обществе, постольку весь корпус накопленных научных знаний, прежде всего социологических, выполняет методологическую функцию. Она ярко выражается через такие понятия, как система, структура, элемент, функция, информация, модель, вероятность, оптимальность и др.

Общенаучные подходы и методы исследования получили широкое распространение и использование в современной социологии. Сравнение, анализ, синтез, абстрагирование, обобщение, индукция, дедукция, моделирование, идеализация и др. являются незаменимыми в любом социологическом исследовании. Все большее методологическое значение приобретает система понятий, выработанных в синергетике – теории самоорганизации и развития открытых целостных систем любой природы.

Особо следует отметить специфические социологические методы: анкетирование, интервью, анализ документов, социологическое наблюдение, эксперимент, фокус – групповое интервью, социологическое тестирование, социометрия и др.

Литература

1. Антоненко В.И. Методологические основы оценки эффективности функционирования ВУЗов стран Таможенного союза и СНГ (статья) // Перспективы, организационные формы и эффективность, развитие сотрудничества ВУЗов стран Таможенного союза и СНГ/сборник научных трудов международной научно-практической конференции: Королев МО: ФТА, 2013. 546 с.
2. Вебер М. Избранные произведения/Под ред. Ю.Н.Давыдова. М.: Прогресс, 1990. 371 с.
3. Дюркгейм Э. Социология, ее предмет, метод, предназначение/пер. А.Б.Гофмана. М.: Канон, 1995.
4. Кирилина, Т.Ю. Возможности и специфика исследования морали социологическими методами //Вопросы региональной экономики . 2010, № 3. С. 95-115.
5. Кирилина Т.Ю. Методологические проблемы социологии морали// Социология. М.: Изд-во МГУ. № 2. 2008. с. 22-33.
6. Кирилина Т.Ю. Теоретико-методологические основания эмпирического исследования в социологии морали: монография // Королёв М.О.: КИУЭС. 2009. 201 с.
7. Кирилина Т.Ю., Антоненко В.И., Смирнов В.А. Методологический концепт социологии духовной жизни / Инновационные и приоритетные направления в преподавании гуманитарных дисциплин в техническом вузе // Сборник трудов по материалам Второй Международной научно-практической конференции 24 апреля 2015 г. Королев МО М.: «Научный консультант». 2015. 186 с.
8. Конт О. Дух позитивной философии // М.: Изд-во Директ-Медиа, 2002. С.19-20
9. Кун Т. Структура научных революций // М.: 1975. С.28.
10. Поппер К. Логика и рост научного знания // М.: 1983. С. 120, 342.
11. Фейерабенд П. Избранные труды по философии наук // М.: Прогресс. 1986. 513 с.

УДК 311.42

ВОЗВРАЩЕНИЕ ЛИЧНОГО КЛЕЙМА НА ПРОИЗВОДСТВО**О.Е. Вылегжанин**, аспирант первого года обучения направления подготовки «Социология»,

Государственное бюджетное образовательное учреждение высшего образования Московской области «Технологический университет» («МГОТУ»), г. Королёв, Россия

В статье исследуется личное клеймо как один из методов оценки качества выпускаемой продукции и повышения производительности труда на АО «Корпорация «Тактическое ракетное вооружение». Опираясь на результаты проведенного социологического исследования отношения рабочих к личному клейму, были выработаны рекомендации, позволившие увеличить число рабочих, использующих его в своей работе.

Личное клеймо, качество продукции, производительность труда, мотивация.

RETURN PERSONAL STAMP TO THE PRODUCTION**O.E. Vylegzhanin**, postgraduate student first year of «Sociology »,

State Educational Institution of Higher Education Moscow Region «University of Technology» («UNITECH»), Korolev, Moscow Region

This article examines a personal stamp as one of the evaluation methods of product quality and increase labor productivity of JSC "Corporation "Tactical missiles". Based on the results of the conducted sociological research of the attitudes of workers to personal stigma, the recommendations were developed, which allowed to increase the number of workers using it in their work.

Personal brand, product quality, productivity, motivation.

В современной России в машиностроительной отрасли происходит глубокая модернизация и переоснащение, предприятия приобретают современные металлообрабатывающие станки и центры с ЧПУ, позволяющие повысить производительность труда и качество выпускаемой продукции [1; 3]. На ряду с этим, возрождаются ранее забытые производственные методы оптимизирования производственного процесса, в том числе различные формы самоконтроля [5].

Практика применения предприятиями Оборонно-промышленного комплекса (ОПК) России личного клейма как гарантии качества насчитывает не один десяток лет. Рабочий, имевший право работать с личным клеймом, экономил время на предъявление своей продукции отделу технического контроля (ОТК) и получал доплату, а из производственного процесса исключались промежуточные контрольные операции.

На АО «Корпорация «Тактическое ракетное вооружение» (КТРВ) действует определенный порядок присвоения личного клейма работнику для проведения им процедуры самоконтроля. Личное клеймо вручается исполнителю, в совершенстве овладевшему технологическим процессом операций, монтажей и сборки при изготовлении деталей, узлов и агрегатов изделия основного производства [4, 138]. Также оно вручается работнику, имеющему стаж работы в цехе и на данном участке не менее одного года, работающему без брака и дефектов, сдающему продукцию в бюро технического контроля (БТК) с первого предъявления в течение 3-х месяцев.

Сотрудник, претендующий на получение личного клейма, должен знать:

- технологический процесс;

- средства контроля и методы их применения при измерении и контроле установленных в операционных картах контроля параметров;
- основные свойства применяемых материалов;
- правила оформления сопроводительной документации, удостоверяющей качество выполнения операций, деталей, узлов, агрегатов и монтажей.

Порядок вручения личного клейма регламентирован внутренним положением КТРВ. Клеймо вручается работнику на основании личного заявления на имя начальника цеха и начальника БТК цеха. Заявление обсуждается на заседании цеховой аттестационной комиссии с участием мастера участка, на котором работает сотрудник, подавший заявление, и начальника БТК цеха. Комиссия проводит анализ сдачи продукции за три месяца, предшествующие подаче заявления. При положительном решении цеховой аттестационной комиссии сотруднику назначается дата сдачи зачета. Сотрудник, подавший заявление, сдает зачет цеховой аттестационной комиссии в составе: начальника цеха (председателя комиссии), начальника БТК цеха; начальника технологического бюро цеха (ТБ), представителя общественной организации цеха (профсоюзной организации цеха), начальника бюро труда и заработной платы (БТиЗ) цеха. Комиссия рассматривает перечень контрольных операций по сборке, монтажу, обработке и т.д., передаваемых под контроль работнику.

При положительном заключении аттестационной комиссии представление на получение клейма вместе с личным заявлением сотрудника и заключением аттестационной комиссии направляется Главному контролеру-начальнику управления технического контроля (УТК) для рассмотрения материалов и подготовки проекта распоряжения. После утверждения распоряжения по УТК Главный контролер оформляет Удостоверение и проект приказа на доплату за работу с личным клеймом [5]. На основании данного распоряжения начальник цеха получает клеймо в УТК под расписку в книге учета выдачи клейм и вручает их под личную подпись.

Сотруднику, производящему клеймение деталей и оформление сопроводительной документации, удостоверяющей качество, выдается ударное и мастичное клеймо установленной формы. Доплата за работу с личным клеймом производится на основании действующего в КТРВ Положения об оплате труда работников. Работнику, имеющему личное клеймо, запрещается производить приемку, клеймение и оформление операций и монтажей, не закрепленных за ним, а также передавать личное клеймо мастеру участка или другим лицам.

После завершения изготовления продукции и выполнения контроля качества, выполненных работ в соответствии с операционной картой контроля, работник обязан произвести клеймение продукции металлическим или мастичным клеймом, если это предусмотрено конструкторской или технологической документацией, а также заверить свою подпись в сопроводительной документации мастичным клеймом.

Работники БТК не реже одного раза в месяц обязаны проверять состояние качества выполнения операций и монтажей, переданных под контроль исполнителю, правильность оформления сопроводительной документации, а также сохранность клейм и Удостоверения на право работы на самоконтроле.

В последние годы в КТРВ в связи с выходом на заслуженный отдых высококвалифицированных рабочих сократилось число сотрудников, использующих личное клеймо. Пришедшие на смену молодые работники перестали его оформлять.

С целью выявления причин низкой заинтересованности рабочих КТРВ в личном клейме на предприятии было организовано и проведено социологическое исследование, проводившееся по репрезентативной выборке методом интервью. С помощью формализованной анкеты было опрошено 100 респондентов, работающих в основном производстве при генеральной выборке более 300 рабочих.

В ходе опроса были получены следующие результаты. На вопрос: «Знаете ли Вы, что такое работа с личным клеймом?» каждый четвертый рабочий (25 %) ответил отрицательно, три четверти респондентов (75 %) – положительно, из которых лишь 14% знали каким образом правильно

оформить документы на получение личного клейма. Имеют личное клеймо только 9,4% участников опроса.

Исследование выявило, что о существовании дополнительных выплат (16% от тарифной ставки или оклада) за работу с личным клеймом проинформированы менее половины опрошенных рабочих (49%). Из-за недостатка информации подавляющее большинство респондентов (79,7%) не смогло четко сформулировать ответы на вопросы, касающиеся удовлетворенности установленными выплатами за работу с личным клеймом. Только 17,2% рабочих данные выплаты вполне устраивают.

Большинство опрошенных (79 %) солидарно с утверждением, что «Работа с личным клеймом ускоряет процесс выпуска продукции», 14,1% участников опроса – с этим не согласны, 6,2 % – затруднились ответить.

Почти половина респондентов (40,7 %) затруднилась ответить на вопрос: «Почему Вы не пользуетесь личным клеймом?» рабочих (Рис. 1).



Рисунок 1. Распределение ответов респондентов на вопрос «Почему Вы не пользуетесь личным клеймом?» (в % от общего числа опрошенных)

Остальные опрошенные (59,3 %) дали разные варианты ответа. Более четверти рабочих (26,5 %) не пользуются личным клеймом по причине отсутствия информации о личном клейме (наиболее популярный ответ в цехе № 50, менее в цехах №№ 14 и 15); 7,8 % респондентов не хотят брать на себя дополнительные обязательства (наиболее популярный ответ в цехе № 50, менее в цехах №№ 14 и 15); 4,7 % участников опроса не видят необходимости (наиболее популярный ответ в цехе № 14); 4,7 % респондентам не предлагали оформить личное клеймо (наиболее популярный ответ в цехе №15, менее в цехе № 50); 4,7 % участников опроса ответили, что не видят разницы между работой с личным клеймом и без него (наиболее популярный ответ в цехе № 14, менее в цехе № 50); 4,7 % не пользуются личным клеймом из-за своего зрелого возраста; 3,2 % – по причине небольшого стажа работы и отсутствия опыта; 1,5 % – затянули с оформлением документов на получение клейма; 1,5 % респондентов указали, что пока начальник БТК не дал им разрешения на получение личного клейма.

На вопрос «Достаточно ли информации о личном клейме на производстве?» более половины рабочих (56,3 %) ответили отрицательно. В цехе №14 так считают более двух третей опрошенных (67,8 %), в цехе № 50 – 40%, в цехе № 15 – четверть респондентов (25 %). Только каждый пятый участник опроса (20,6%) полагает, что такой информации достаточно.

По мнению рабочих недостаточно информации о преимуществах работы с личным клеймом, так ответили 16,7 % респондентов. Каждому десятому опрошенному (9,4%) не хватает информации о понятии «личное клеймо», 6,2% опрошенных – о порядке оформления личного клейма.

Две трети участников опроса (67,7%) хотели бы получить подробную информацию обо всем, что касается работы с личным клеймом.

На вопрос «Хотели бы Вы получить личное клеймо?» более половины рабочих-респондентов (51,5 %) ответили положительно, и лишь 17,2 % – отрицательно, каждый третий затруднился ответить (31,3 %).

Проведя перекрестный анализ ответов рабочих, пожелавших получить личное клеймо, с ответами о периоде времени, в течение которого они сдавали продукцию без брака (по Положению не менее 3 месяцев), было выявлено, что менее трети рабочих (29,6%) соответствуют требованиям, предъявляемым к работникам для получения личного клейма, и могут в действительности подать документы на его оформление.

Наибольший интерес к оформлению личного клейма проявили слесари механосборочных работ – 69 %, наладчики и операторы станков с ЧПУ – 52,9 %. Среди токарей-универсалов, желающих оформить личное клеймо, оказалось более трети (37,3 %), среди фрезеровщиков – только каждый десятый (10 %), а среди электрогазосварщиков лишь 4,3 % (в расчете из 100 % опрошенных по каждой специальности).

На основании вышеизложенного можно сделать вывод, что только половине рабочих известно о личном клейме и о размере выплат, полагающихся за работу с ним. При этом всего лишь 14 % рабочих знают, каким образом правильно оформить документы на его получение. Вместе с тем, большинство рабочих отмечают, что работа с личным клеймом позволит повысить производительность труда, но при этом имеют личное клеймо и используют его в работе лишь 9,4 % рабочих.

Данные, полученные в ходе социологического опроса, свидетельствуют о том, что желают оформить личное клеймо более половины опрошенных рабочих (51,5%), но реально его получить могут менее трети участников опроса (29,6%), так как только они отвечают всем необходимым требованиям Положения «О выдаче личного клейма исполнителю, работающему на самоконтроле по доверенности УТК». Основной причиной, по которой рабочие не оформили личное клеймо, является отсутствие доступной информации о порядке его оформления и преимуществах, которые личное клеймо дает его владельцу.

По поручению генерального директора Корпорации на основе результатов проведенного исследования был проведен ряд мероприятий.

1. Главный контролер – начальник службы качества совместно с начальником производства и Советом мастеров провели совещание с начальниками цехов по вопросу выдачи (оформления) личного клейма рабочим.

2. Главный контролер – начальник службы качества совместно с начальником центра информационных технологий разработали и изготовили «Памятку о личном клейме» для мастеров и рабочих основного производства в которой, были изложены преимущества работы с личным клеймом и порядке его оформления.

3. Мастера цехов основного производства распространили среди рабочих памятки и рассказали о значимости работы с личным клеймом.

4. Управление персоналом опубликовали статью в заводской газете о положительном опыте рабочих находящихся на самоконтроле.

5. Начальники цехов по итогам проведенной среди личного персонала разъяснительной работы представили главному контролеру-начальнику службы качества список рабочих, желающих получить личное клеймо.

В результате проведенного исследования и благодаря разработанным рекомендациям на основном производстве удалось вдвое увеличить численность рабочих, использующих личное клеймо с 9 до 22 человек. Это положительно сказалось на производительности труда и качестве выпускаемой продукции.

Литература

1. Афонин И.Д., Бузмакова Т.И., Кирилина Т.Ю., Мумладзе Р.Г., Смирнов В.А. Социология управления. Учебник для аспирантов // М.: Издательство «Русайнс». 2016. 312.
2. Кац А. М. Автомобильные кузова: Техническое обслуживание и ремонт, [Электронный ресурс] <http://www.bibliotekar.ru/spravochnik-152-automobili/85.htm> (дата обращения 3.10.2016).
3. Кирилина Т.Ю., Флоря В.М., Антоненко В.И. и др. Социально-гуманитарное знание как ресурс формирования гражданского общества в России: коллективная монография / ГБОУ ВО «Технологический университет». Королев, 2015.
4. Ребрин Ю.И. Управление качеством Учебное пособие // Таганрог: Изд-во ТРТУ. 2004. 138 с.
5. Толкачёва А.В., Шаповалов А.А. Пути повышения эффективности системы контроля на предприятии [Электронный ресурс] <http://www.rae.ru/forum2012/21/455> (дата обращения 1.10.2016).

УДК 316.77

**ПЕРСПЕКТИВЫ СОЦИАЛЬНОГО ПАРТНЕРСТВА РУКОВОДСТВА МЕГАПОЛИСОВ И
ОБЩЕСТВЕННЫХ ОБЪЕДИНЕНИЙ ИНВАЛИДОВ В ИНТЕРЕСАХ РАЗВИТИЯ
ДОСТУПНОЙ ГОРОДСКОЙ СРЕДЫ**

М.В. Кибакин, доктор социологических наук, доцент, старший научный сотрудник Военной академии Генерального штаба Вооруженных сил Российской Федерации, Москва

В статье рассматривается содержание социального партнерства как института согласования интересов жителей мегаполисов-инвалидов, имеющих особые потребности в обеспечении доступности городской среды. Показаны возможности различных форм социального партнерства, возможности повышения эффективности управления развитием мегаполисов за счет активного использования ресурсов социального партнерства.

Социальное партнерство, мегаполис, инвалиды, доступная городская среда.

**THE PROSPECTS OF SOCIAL PARTNERSHIP OF LEADERSHIP OF THE CITIES AND OF
PUBLIC ASSOCIATIONS OF PERSONS WITH DISABILITIES IN DEVELOPMENT
OF ACCESSIBLE URBAN ENVIRONMENT**

M.V. Kibakin, doctor of sociological Sciences, associate Professor, senior researcher of the Military Academy of the General staff of the Armed forces of the Russian Federation, Moscow

The article discusses the content of social partnership as an institution of coordination of interests of the inhabitants of megacities of disabled with special needs to ensure accessibility of the urban environment. The possibilities of various forms of social partnership, opportunities of increase of efficiency of management of development of cities through the active use of resources of social partnership.

Social partnership, the metropolis, the disabled, accessible urban environment.

Российское общество в последние десятилетия существенно продвинулось в расширении возможностей активного участия инвалидов в социально-экономической, социо-культурной и социально-политической жизни. Этому способствовало создание субъектами государственного управления соответствующей нормативно-правовой базы [12; 13] и внедрения программных механизмов [11] решения проблем создания доступной среды для инвалидов, в том числе на с использованием механизмов социального партнерства.

Особые условия для обеспечения мобильности инвалидов требует городская среда мегаполисов, исследованию социальных аспектов развития которых с привлечением социальных ресурсов партнерства, доверия, консолидации отдельных групп населения посвящены научные работы отечественных и зарубежных авторов [5; 7].

Важным институтом обеспечения эффективного взаимодействия власти и населения, инвалидов и общества является социальное партнерство, которое в общем виде понимается как сложное общественное явление, система взаимоотношений между субъектами социальной деятельности, направленная на обеспечение согласования их интересов по вопросам общей жизнедеятельности и иных непосредственно связанных с ними отношений, понимание которого в разных аспектах (общественно-политическом, экономическом, правовом и др.) приводит к формулированию его различных понятий. Наиболее разработанным данное понятие является в системе трудового права [12], педагогической деятельности [1; 8], экономики [9] и других сферах.

Социальное партнерство в сфере обеспечения доступной среды в мегаполисах осуществляется в следующих *формах*: а) согласования важнейших решений жизнедеятельности и планов развития; б) создания общественных консультационных структур при органах государственной и муниципальной власти; в) создание условий для информирования инвалидами (их законными представителями) власти и общества о проблемах доступности среды, требующих решения; г) участие населения мегаполисов в различных мероприятиях общественного контроля по результативности мероприятий развития доступной городской среды.

Социальная практика совместной подготовки властью и населением *нормативных установлений* в области социальной защиты и реабилитации инвалидов показывает, что определенные позитивные изменения в области правотворчества есть [10]. В частности, заслуживает одобрение широкое общественное обсуждение соответствующих проектов нормативных правовых актов в форме обобщения отзывов граждан на доступных интернет-ресурсах органов власти, проведение общественных слушаний, конференций, круглых столов.

Формирование программы законопроектной деятельности органов власти производится при активном участии представителей общественности, которые формулируют свои предложения через депутатский корпус, посредством направлений обращений в органы власти, а также в других формах.

Весьма активно в последнее время развиваются различные формы учета мнения общественности в рамках электронного правительства, создания форумов на сайтах официальных органов власти, проведения заочных интернет-дискуссий, экспертиз, веб-конференций.

Во многих субъектах Российской Федерации действуют и дополнительные нормативные установления, регламентирующие взаимодействие общественных объединений с исполнительными органами государственной власти. Так, в городе Москве, как субъекте Российской Федерации, действует соответствующий закон, закрепляющий особый статус общественных объединений в формировании и реализации социальной политики по отношению к различным категориям населения, в том числе и инвалидам [2].

Достаточно успешно проходит процесс институционализации общественных экспертных, информационно-аналитических *структур* при органах власти, которые привлекаются для обсуждения многочисленных проблем, в том числе проблем развития доступной среды. В мегаполисах эти общественные советы являются органичной частью механизмов гармонизации отношений различных групп горожан и органов управления развитием городской социальной средой.

При формировании этих структур необходимо решение ряда проблем, которые прямо влияют на результативность их работы по созданию доступной среды для маломобильных граждан в мегаполисах.

Прежде всего, важно обеспечить представительность различных групп населения среди членов этих органов, что достигается включением в их состав руководителей общественных объединений инвалидов и пенсионеров. Эти лица обладают общественной поддержкой и как правило соответствующей квалификацией в области защиты интересов инвалидов путем сотрудничества с властью по выработке необходимых мер развития городской социальной среды.

Следующая проблема – обеспечение четкой регламентации деятельности общественных советов, установление административных регламентов принятия решений и ответственности за их выполнение, закрепление прав и обязанностей членов этих структур. К сожалению, этому вопросу не всегда уделяется должное внимание, что порождает нерегулярность заседаний, отвлечение на рассмотрение второстепенных вопросов, ведет к недооценке принятия обязывающих решений и отчетности по ним.

Не менее остро стоит вопрос соблюдения рамок компетентности общественных структур, которые не должны подменять органы власти и вмешиваться в их сферу ответственности, но одновременно, имеют право проводить мероприятия, влияющие на отношение населения к власти, критиковать и требовать от должностных лиц более результативного решения возложенных на

них задач [3; 4]. В этом смысле вертикаль власти с подотчетностью нижестоящих органов вышестоящим должна учитывать ее горизонтальные связи с общественными структурами инвалидов.

Также работа консультационных структур должна быть доступная широкой общественности, быть предметом обсуждения на собраниях жителей по месту жительства, учитываться при отчетах должностных лиц перед населением.

Наконец, для успешной работы общественных структур необходимо выделение необходимых материальных, организационных и информационных ресурсов по подготовке решений и реализации запланированных ими мероприятий. Эта проблема решается как правило закреплением этих вопросов за соответствующими государственными структурами и использование их ресурсов в размерах установленных лимитов, выделяемых государством на их деятельность.

Оценка приоритетности решения этих проблем произведена в ходе социологического исследования «Доступный мегаполис», которое проведено в октябре 2016 года в городе Москве, и которое опиралось на экспертные мнения лидеров общественного мнения, специалистов по развитию доступной городской среды, преподавателей вузов (всего опрошено 64 эксперта, объединенных в три экспертные группы).

Экспертные оценки свидетельствуют, что к наиболее приоритетным проблемам отнесены установление правильного регламента деятельности (67,3%), а также четкого определения сферы компетенции общественных структур во взаимодействии с органами власти (62,8%). Существенно меньшее значение по мнению экспертов имеют на сегодняшний день проблемы пропорционального представительства общественных групп в консультационных структурах (30,9%), широкого информирования об их деятельности (22,5%) и обеспечения их деятельности (13,4%). (Рисунок 1).

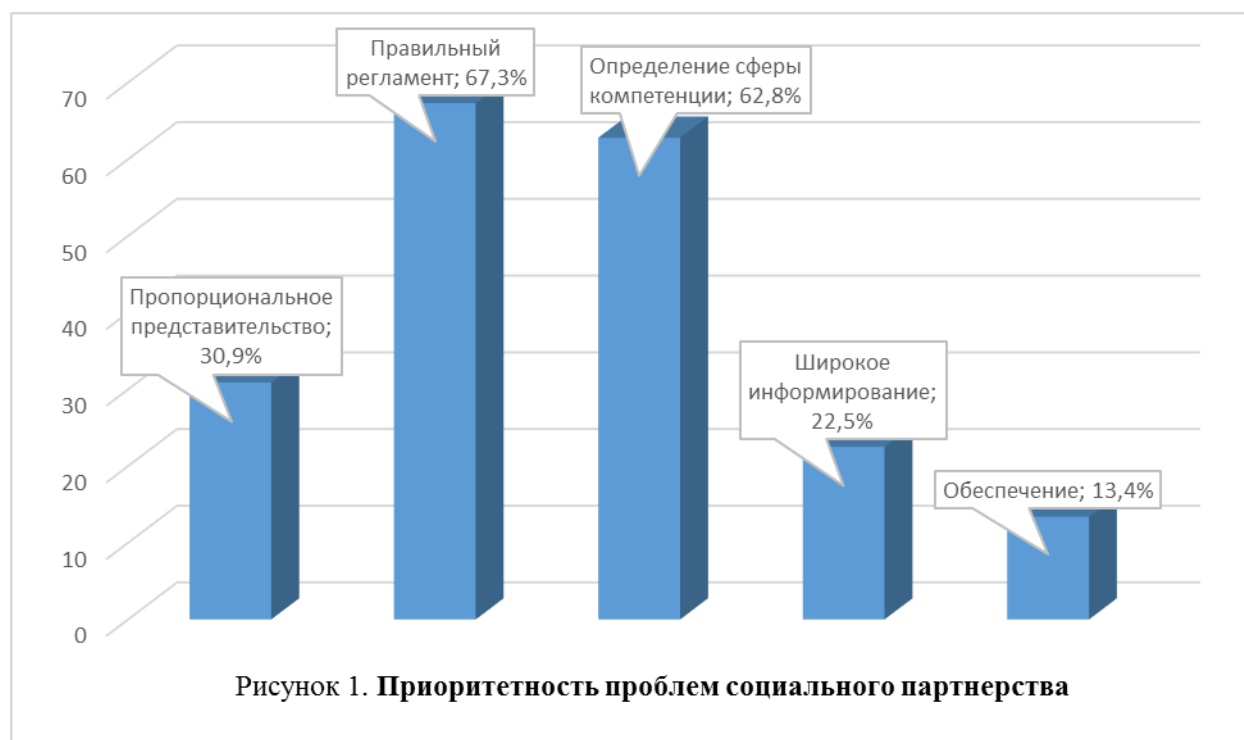

Имеются и другие проблемы развития социального партнерства в области обеспечения доступности городской среды, которые требуют совместных усилий органов власти, общественности, населения.

Учитывая сложный характер современного общества, которая отражается в постоянном усложнении социальных процессов развития мегаполисов в различных областях – инфраструктурной, логистической, ресурсной, социально-экономической занятости, социальной активности, рекреационной и иных, общественность является естественным союзником властей в насыщении ее

разнообразной *информацией* о функциональности и проблемах доступности городской среды для маломобильных граждан.

В рамках социального партнерства по вопросам развития доступной среды в мегаполисе, информирование данного процесса включает текущую и оперативную информацию.

Так, как правило в мегаполисах существует система информирования общественностью органов власти по итогам месяца, квартала, полугодия, года, содержание которого включается в соответствующие информационные материалы социально-политического характера о ситуации в муниципальных образованиях, муниципалитетов, по месту жительства. Эта текущая систематическая информация составляет важную часть общего процесса информационного сопровождения управления развития городской среды мегаполисов.

Одновременно, инвалидные организации проводят внеплановые проверки доступности городской среды на крупных объектах, транспортных сооружениях, в жилых домах. Так, в столичном мегаполисе введены в практику обследования объектов с составлением актов обследования городской среды с точки ее доступности маломобильным гражданам. Не менее интересной формой является контроль правильного использования мест для парковки инвалидов с фиксацией транспортных средств, которые неправомерно занимают специально обозначенные места. При этом помимо административных мер к нарушителям, активно используются формы привлечения общественности к этим негативным фактам с целью их общественного осуждения.

Еще одной формой информирования является участие общественности в изучении конкретных проблем, изучение ситуации по месту жительства инвалидов, которые они излагают в письмах, заявлениях, жалобах. К этой же категории процессов информирования является участие инвалидной общественности в трудовых спорах, административных и уголовных судебных делах по вопросам, связанным с правонарушениями, связанные с нарушениями законодательства по защите прав инвалидов.

Важно отметить, что зачастую из изучения конкретных проблемных ситуаций могут формироваться планы совершенствования законодательства в области государственной политики по развитию доступной среды для инвалидов в соответствии с международным и отечественным законодательством [6]. Так, именно анализ конкретных проблем реализации прав инвалидов на доступную среду, помогли сформировать актуальные пути их решения в рамках соответствующих государственных и городских программ.

Эти пути связаны с формированием системного законодательства в данной сфере, которое закрепляет нормы универсального дизайна в государственных стандартах градостроительных документов и предполагают: уточнение сфер компетенции органов государственной власти и местного самоуправления по вопросам социальной защиты инвалидов; оснащение объектов городской инфраструктуры устройствами и элементами архитектуры, обеспечивающими доступность входных групп, межэтажных переходов; переоборудование жилых помещений для инвалидов; оснащение рабочих мест инвалидов устройствами, облегчающими выполнение ими трудовых функций и жизнедеятельности.

Отдельный комплекс мероприятий связан развитием информационных технологий, которые помогают вовлекать инвалидов в активную социальную деятельность путем включения в дистанционные формы труда, обучения, участия в социальной жизни.

Все большее значение для реального функционирования социального партнерства населения, общественных структур, бизнес-структур и органов власти является проведение мероприятий в системе *общественного контроля*.

Правовые основы общественного контроля, как компонента социального партнерства, закреплены в нашей стране на законодательном уровне [14]. При этом под общественным контролем в области обеспечения безбарьерной среды понимается деятельность индивидуальных социальных агентов и общественных агентств (общественных объединений), осуществляемая в целях наблюдения за деятельностью субъектов государственной и муницип-

ципального управления, создаваемых ими подчиненных агентств (организаций и учреждений), иных социальных акторов и агентств, осуществляющих отдельные публичные полномочия по защите прав инвалидов, а также в целях общественной проверки, анализа и общественной оценки издаваемых ими нормативно-правовых установлений и принимаемых решений по развитию мегаполисов.

Граждане нашей страны могут участвовать в осуществлении общественного контроля в области доступности городской инфраструктуры как лично, так и в составе общественных объединений инвалидов, ветеранов, иных групп населения и иных негосударственных некоммерческих организаций – учреждений, экспертных структур, информационно-аналитических центров.

Отметим, что участие акторов социальной жизни в осуществлении общественного контроля в области развития доступности городской среды является добровольным. В связи с этим особое значение имеет формирование социальной солидарности и доверия в местных сообществах. При этом не могут быть признаны правомерными и допустимыми массовые информационные компании по «вбросу» в общественное мнение «фейков», «симулякров», в целом недостоверной информации, которые провоцируют людей на асоциальные формы активности. Ибо в нашей стране никто не вправе оказывать воздействие на субъектов социальной жизни с целью принудить его к участию или неучастию в осуществлении общественного контроля в области формирования безбарьерной среды, но и одновременно препятствовать осуществлению различных форм общественного контроля за развитием городской среды мегаполиса.

Интересной современной формой общественного контроля является институционализация особых акторов – общественных инспекторов и общественных экспертов. Немало нового появляется в деятельности общественных акторов, осуществляющие деятельность в отдельных сферах социальных отношений, в связи с тем, что они в соответствии с законодательством могут быть наделены дополнительными полномочиями по осуществлению общественного контроля в области развития безбарьерной среды в мегаполисах.

К основным формам общественного контроля в области развития безбарьерной среды относятся общественный мониторинг и общественное обсуждение.

Общественный мониторинг в системе социального партнерства предполагает:

- формирование стандартного перечня показателей и индикаторов достижения целей доступности окружающей среды, включающие сведения политико-экономического, информационного, технического и социально-психологического характера, к которым могут быть отнесены в частности, качество жизни, социальная защищенность, социальное самочувствие инвалидов и членов их семей;

- определение релевантных методов социологического исследования и получения первичных характеристик состояния доступности городской среды для маломобильных граждан, а также технологий их агрегирования в обобщенные показатели;

- определение регламента сбора мониторинговых характеристик по срокам, объему, субъектам и объектам исследования, а также соотнесение этого регламента с возможностями информационно-технологической платформы, программно-аппаратных средств, используемых для систематического сбора и обработки данных;

- подготовку компетентных специалистов, волонтеров, администраторов и исследователей в области социологических исследований процессов развития безбарьерной среды в мегаполисах.

В ходе социологического исследования «Доступный мегаполис» выявлена экспертная оценка результативности общественного мониторинга доступности московской городской инфраструктуры для маломобильных граждан (Рисунок 2).

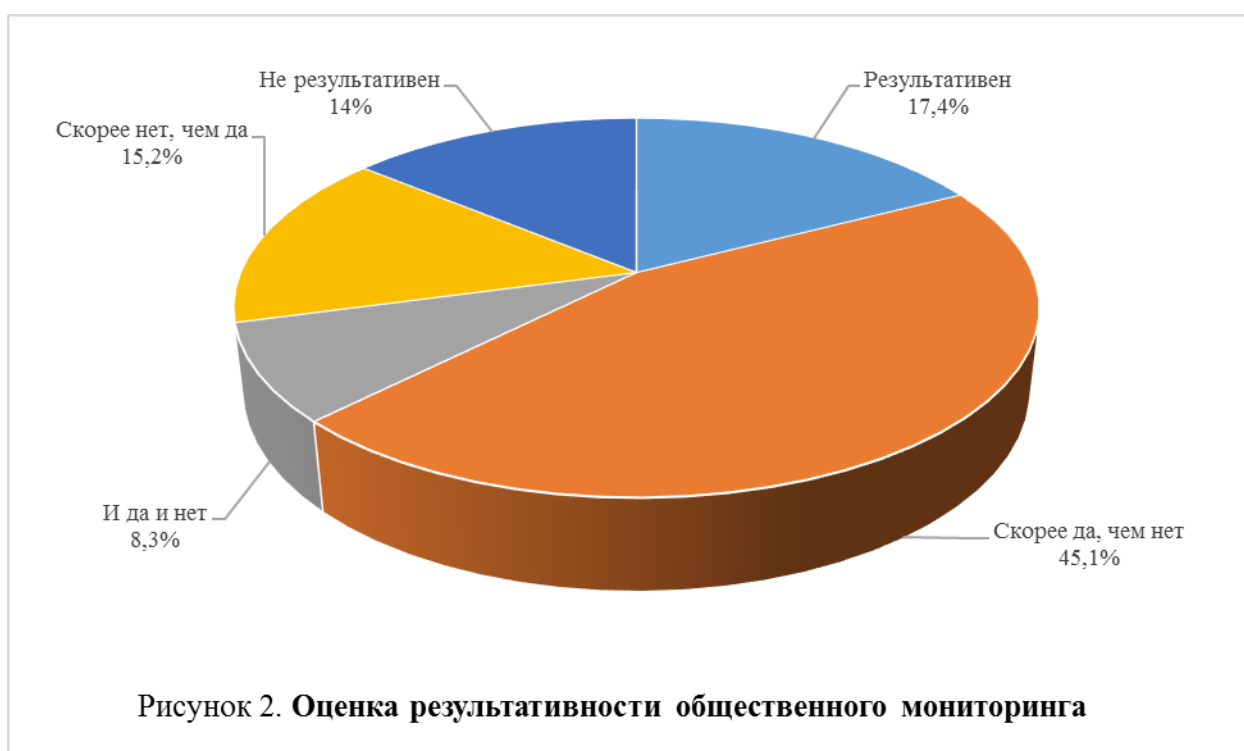

Результативным этот мониторинг считают 17,4%, а скорее результативным, чем нет – 45,1% экспертов. Не смогли четко определиться с оценкой 8,3% участников исследования. Выявлены и оценки, относящиеся к негативной части оценочной шкалы. 15,2% экспертов утверждают, что общественный мониторинг скорее не результативен. Однозначно неэффективным его считают 14,0%.

Таким образом, в настоящее время в российском обществе накоплен позитивный опыт решения проблем обеспечения доступной среды для инвалидов в рамках социального партнерства субъектов государственного управления, муниципалитетов, общественности, лидеров общественного мнения, отдельных граждан в мегаполисах, что позволяет определять перспективы дальнейшего повышения качества жизни различных категорий граждан в развивающемся городском пространстве.

Литература

1. Зайцева Г.А. Социальное партнерство как средство подготовки детей-сирот к будущей жизнедеятельности : автореферат дис. ... кандидата педагогических наук : 13.00.01 / Зайцева Галина Александровна; [Место защиты: С.-Петерб. военный ин-т внутренних войск МВД России]. СПб. 2015.
2. Закон города Москвы от 12 апреля 2000г. «О взаимодействии органов власти г.Москвы с негосударственными некоммерческими организациями // Ведомости Московской городской Думы. 2000. №6.
3. Кирилина Т.Ю., Флоря В.М., Антоненко В.И. и др. Социально-гуманитарное знание как ресурс формирования гражданского общества в России: коллективная монография / ГБОУ ВО "Технологический университет". Королев, 2015.
4. Кирилина Т.Ю., Антоненко В.И., Бузмакова Т.И., Лапшинова К.В. Эволюция развития социальной политики, основанной на социальной сплоченности В сборнике: Русский космизм: история и современность Сборник трудов по материалам научной конференции. Под общ. научной ред. Смирнова В. А.. 2015. С. 155-183.

5. Комарова Н.Ю. Социологический мониторинг в оптимизации системы управления социальным обслуживанием населения мегаполиса : на примере г. Москвы : автореферат дис. ... кандидата социологических наук: 22.00.08 [Место защиты: Ин-т соц.-полит. исслед. РАН]. Москва. 2016.
6. Конвенция о правах инвалидов (Принята резолюцией 61/106 Генеральной Ассамблеи от 13 декабря 2006 г).
7. Кондратенко Г.Г. Антикоррупционная безопасность столичного мегаполиса: социально-философский анализ: автореферат дис. ... кандидата философских наук: 09.00. [Место защиты: Моск. гос. обл. ун-т]. Москва. 2016.
8. Кононова И.В. Управление развитием учреждения среднего профессионального образования на основе социального партнерства: автореферат дис. ... кандидата педагогических наук: 13.00.08 [Место защиты: Рос. гос. пед. ун-т им. А.И. Герцена]. Санкт-Петербург. 2015.
9. Лылова Е.В. Совершенствование взаимодействия властных и предпринимательских структур в социально-экономической сфере: автореферат дис. ... кандидата экономических наук: 08.00. [Место защиты: Рос. акад. предпринимательства]. Москва. 2013.
10. Мумладзе Р.Г., Кирилина Т.Ю., Смирнов В.А. История зарубежной и отечественной социологии. Учебник для бакалавров / Москва, 2015.
11. Постановление Правительства РФ от 01.12.2015 №1297 «Об утверждении государственной программы Российской Федерации «Доступная среда» на 2011-2020 годы».
12. Трудовой кодекс Российской Федерации от 30 декабря 2001 года №197-ФЗ.
13. Федеральный закон «О социальной защите инвалидов в Российской Федерации» от 24.11.1995 №181-ФЗ.
14. Федеральный закон от 21 июля 2014 г. №212-ФЗ «Об основах общественного контроля в Российской Федерации».

УДК 303.09
СОЦИАЛЬНЫЕ ТЕХНОЛОГИИ СНИЖЕНИЯ РИСКОВ ТРАВМАТИЗМА МАССОВОГО СПОРТА В НАШЕЙ СТРАНЕ И ЗА РУБЕЖОМ

С.М. Кулешов, к.с.н, заведующий кафедрой менеджмента,
Институт мировых цивилизаций, Москва

В статье на основе сравнительного анализа рассматривается практика использования различных социальных технологий предотвращения либо снижения рисков получения травм участниками массовых спортивных состязаний в нашей стране, а также за рубежом. Показаны возможности повышения технологичности управления рисками в сфере физкультурно-оздоровительной и спортивной сфере на основе научных разработок по исследованию сложного общества, отношений социального доверия и солидарности.

Социальные технологии, риски, травматизм, массовый спорт, зарубежный опыт.

**SOCIAL TECHNOLOGIES TO REDUCE INJURY RISKS OF MASS SPORTS
IN OUR COUNTRY AND ABROAD**

S.M. Kuleshov, PhD {Sociology}, the Head of the Department of Management,
Institute of world civilizations, Moscow

In article on the basis of the comparative analysis examines the practice of using various social technologies to prevent or reduce risk of injury to the participants of mass sports in our country and abroad. The possibilities of increasing of the efficiency of risk management in the sphere of physical culture and sports sphere on the basis of scientific developments on the study of complex societies, relations of social trust and solidarity.

Social technologies, risk, injury, sports, foreign experience.

Одной из проблем развития современного сложного общества является возрастание рисков для жизни и здоровья участников массовых практик и лиц, которые апробируют новые формы социальной активности, в том числе в области спорта, оздоровления, физкультурного движения.

Спорт как напряженная, активная социальная деятельность, связанная с рядом экстремальных ситуаций, требует хорошего здоровья. В целом занятия спортом не вредят, а содействуют развитию потенциала здоровья человека. Вместе с тем для организаторов и участников этой деятельности возрастает требования соблюдения норм социального порядка, проведение массовых спортивных соревнований рационально, с оптимальной нагрузкой, в соответствующей гигиенической обстановке и т.п.

Для массового спорта, под которым понимается часть спорта, направленная на физическое воспитание и физическое развитие граждан посредством проведения организованных и (или) самостоятельных занятий, а также участия в физкультурных мероприятиях и массовых спортивных мероприятиях [9, Статья 2, пункт 4)], также характерен риск получения травм.

Под повреждением, или травмой, понимается воздействие на организм человека внешнего фактора (механического, физического, химического, радиоактивного, рентгеновских лучей, электричества и др.), нарушающего строение и целостность тканей, и нормальное течение физиологических процессов. По тяжести травмы делятся на тяжелые, средней степени тяжести и легкие. В спортивно-оздоровительной работе в ряде случаев выделяются очень легкие травмы (без потери

спортивной трудоспособности) и очень тяжелые травмы (приводящие к спортивной инвалидности и смертельным исходам).

Для массового спорта характерно получение микротравм. Это повреждения, получаемые клетками тканей в результате однократного (или часто повреждающегося) воздействия, незначительно превышающего пределы физиологического сопротивления тканей и вызывающего нарушение их функций и структуры (длительные нагрузки на неокрепший организм детей и подростков).

Бурное развитие информационно-коммуникационной среды, активное рекламирование жизненного успеха спортсменов, порождает феномены массового подражания им. Это ведет к тому, что границы между профессиональным и любительским спортом существенно размываются.

Вместе с тем, основные институциональные различия между профессионалами и любителями весьма существенными.

Профессиональный спорт полностью стал частью шоу – бизнеса, цель которого обогащение организаторов ценой здоровья и иногда жизни людей с выдающимися физическими и психологическими способностями. При этом ажиотажный спрос на спортивные зрелища создает популярность спорту в целом, что является единственным достоинством профессионального спорта.

Риски в профессиональном спорте допускаются сознательно. Их неизбежность вызвана самой сутью спорта высших достижений, в котором победы достигаются только на грани, а часто и за гранью человеческих возможностей. В тех же видах спорта, где человек борется не только с природой, но и с соперником, эти риски еще более возрастают.

Оценка побудительных мотивов спортсменов – профессионалов, особенно высшего класса, должна учитывать, что они с самого юного возраста находятся под непрерывным давлением социального окружения, формирующего их взгляды и стремления. При этом используются такие мощные стимулы, как привычка быть первым, блеск славы и поклонение окружающих. Мотивы материального благополучия также весьма существенны для профессионального спортсмена.

При этом с точки зрения медицинских аспектов травматизма, перечень возможных травм и недугов у профессиональных спортсменов практически неограничен. К ним относятся травмы, начиная с ушибов и переломов и кончая гипертрофией или дисфункцией органов возможны любые варианты. Не так уж редки и смертельные исходы. Поэтому, в спортивной медицине всегда используются специализированные средства и препараты. В связи с этим деятельность профессиональных спортсменов проходит под пристальным вниманием специальных спортивных медиков. Их особенность заключается в том, что они не только должны заботиться о здоровье подопечных, но и «настраивать» их организм на максимальную отдачу. Средства, которые при этом используются, далеко не всегда согласуются с основной функцией врача.

В свою очередь для любителей, спорт - это в большей мере средство самовыражения; также основным мотивом может быть стремление к физическому усовершенствованию и, наконец, просто к хорошему самочувствию. Решение данных задач не требует чрезмерных нагрузок и, казалось бы, исключает риск для здоровья. Однако в некоторой «необязательности» соблюдения максимально строгого режима также кроются свои риски. Прежде всего, нужно уделить пристальное внимание действию занятий спортом на сердце и сосуды. Существуют виды, противопоказанные даже при минимальных нарушениях сердечной деятельности. В частности, это силовые виды спорта, например, тяжелая атлетика.

С этой точки зрения более подходящим видом является бег, но и здесь с точки зрения медицины можно выделить риски, так как ушибы, вывихи, растяжения – также обычный спутник любительского спорта. Но это не значит, что массовый спорт противопоказан населению. При грамотном и ответственном подходе он может и должен быть неотъемлемой частью социально активной, а массовые спортивные соревнования будут проводится при минимальном уровне рисков.

Разработка релевантных средств снижения этих рисков как в профессиональном, так и массовом спорте входит в сферу научных изысканий социологической науки [4].

Организация массовой спортивной деятельности носит комплексный характер и включает управленческо-технологические, административно-правовые, медицинские, социальные, социокультурные, социально-психологические, экономические и иные компоненты, что обуславливает сложность этой деятельности. Предупреждение (снижение) рисков в этой деятельности в связи с этим должно носить технологический институциональный характер на основе установления четкого взаимодействия между участниками, населением, субъектами управления.

В силу недостаточной определенности термина «социальные технологии», в настоящее время его употребление существенно зависит от используемых методологических подходов и предметной сферы их использования [1]. В общем виде под социальными технологиями понимается специфический тип инструментальных средств, создаваемых на базе положений социальных (поведенческих) наук и используемых в разных сферах социальной практики (преимущественно управления и политики), представляющих собой набор норм, предписаний и запретов, выступающих как изначально заданный поведенческий или деятельностный стандарт, как алгоритм деятельности, задающий порядок и содержание действий людей в контексте конкретно-социальной ситуации и решаемой задачи [7].

В настоящее время существует несколько подходов к определению существа социальных технологий и их использования, к которым относится:

- определение социальной принадлежности этих технологий в зависимости от наименования социально-гуманитарных наук, на положения которых они опираются при решении практических задач (К. Поппер);

- понимание социальных технологий в зависимости из типа процесса, в который включены их пользователи, при которой управление понимается как процесс, лежащий целиком в социальной сфере;

- определение социальных технологий исходя из объекта, на который они направлены – индивидуальные или групповые субъекты, включенные в процессы, требующие регуляции;

- описание социальных технологий в зависимости от сферы, в которой реализуются социальные процессы, в том числе сферы оздоровления, спорта, образа жизни, солидарности населения по месту жительства [2; 4; 5; 10].

На основании вышеизложенного, представляется возможным осуществить характеристику социальных технологий предупреждения (снижения травматизма) при проведении массовых спортивных мероприятий на основании процессуального подхода: а) технологии обеспечения безопасности от внешних катастрофических воздействий; б) технологии регламентации соревновательной деятельности; в) технологии конструирования и установки инфраструктурных ограничений для использования травмоопасной спортивной инфраструктуры; д) технологии включения в спортивную деятельность компетентных уполномоченных субъектов социального контроля и поддержки – тренеров, судей, администраторов, волонтеров; е) технологии формирования у участников соревнований ответственного поведения, соблюдения порядка и правил, правил безопасности и другие.

Охарактеризуем каждую из социальных технологий предупреждения (снижения) рисков травматизма при проведении массовых спортивных соревнований более подробно.

Важнейшее значение для предупреждения травматизма в настоящее время имеют социальные технологии обеспечения *безопасности* от внешних катастрофических воздействий, прежде всего террористических актов.

Наиболее известный террористический акт произошел во время массовых спортивных соревнований произошел в 2013г. Терракт заключался в подрыве нескольких самодельных взрывных устройств, расположенных недалеко от финиша Бостонского марафона. Два из них были приведены в действие с интервалом в 12 секунд, а остальные обнаружены позднее сотрудниками полиции

и ФБР. Первый взрыв произошел на зрительских трибунах недалеко от финишной черты, когда значительная часть бегунов уже финишировала. Второй взрыв прогремел в зрительской зоне на расстоянии около 170 метров от места первого. Полиция немедленно приступила к эвакуации зрителей и участников марафона, а медики и добровольцы кинулись помогать пострадавшим. В результате теракта, совершенного во время Бостонского марафона 2013, погибло 3 человека и пострадало более 280, многим из пострадавших пришлось ампутировать конечности.

В связи с этим специальные службы стали более активно проводить профилактические действия, устанавливать процедуру допуска к месту спортивных соревнований, информировать граждан об опасностях и активно сотрудничать с организаторами по вопросам обеспечения террористической безопасности. Комплексность принимаемых мер, их взаимосвязь по привлекаемым силам и средствам, планирование мероприятий по этапам носит характер целостной социальной технологии.

Несколько менее остро стоит проблема предотвращения актов вандализма, экстремизма и массовых беспорядков во время и после спортивных состязаний со стороны агрессивно настроенных болельщиков. Однако общий количественный уровень позволяет охарактеризовать эту проблему существенной для обеспечения безопасности массовых спортивных соревнований. В настоящее время при работе с болельщиками применяются профилактические социальные технологии, организация позитивных общественных объединений среди них, создание барьеров и заграждений для недопущения массового применения насилия против фанатов разных команд.

Существенно снизить риски получения травм во время организации массового спорта позволяют социальные технологии *регламентации* собственно процесса соревновательной деятельности.

В настоящее время регламентирующие социальные технологии вводятся в нашей стране в нормативно-правовые рамки [6] и представляют совокупность правил: по объявлению целей и задач проведения физкультурно-оздоровительного и спортивного мероприятия; определению места и сроков соревнований; официальная регистрация организаторов; нормативное закрепление требований к участникам физкультурно-оздоровительных и спортивных мероприятий и условия их допуска; разработку программы, расписания, обоснование ссылок на правила по видам спорта; доведение до участников условий подведения итогов и награждения; утверждение правил финансирования.

Регламентируются также права и обязанности судей соревнований за соблюдение правил, а также организаторов за соблюдение мер безопасности и предупреждения травматизма. К этому же виду социальных технологий относятся регламенты медицинского обеспечения спортивных соревнований.

Социо-инженерные компоненты системы предупреждения рисков травматизма связаны с применением технологий конструирования и установки инфраструктурных ограничений для использования травмоопасной спортивной инфраструктуры.

Обеспечение безопасности спортивных сооружений представляет собой комплексную проблему, решение которой связана как выполнением технических норм строительства объектов, а также их эксплуатации при социально приемлемом поведении спортсменов, судей и болельщиков.

Изучение социальной практики по предупреждению рисков травматизма и гибели во время спортивных массовых соревнований позволяет указать на трагические события в данной области.

Так, 29 марта 2009 года (Абиджан. Кот-д'Ивуар) во время матча отборочного цикла чемпионата мира по футболу 2010 года между сборными командами Кот-д'Ивуара и Малави, на стадион «Феликс Уфуэ-Буаньи», вмещающий 45 000 зрителей, прорвалось 50 000 зрителей. В ответ на это полиция применила слезоточивый газ, что лишь усугубило происходящее. В образовавшейся давке погибли 22 человека, 132 получили травмы различной степени тяжести. Происходящее привело к обрушению части стены спортивного сооружения.

Аналогичный случай произошел 1 февраля 2012 года (Порт-Саид, Египет). Во время этого происшествия матч между клубами «Аль-Масри» и «Аль-Ахли», в котором хозяева одерживали победу со счётом 3:1, завершился массовым нападением зрителей на группу поддержки соперников, а затем – на тренерский штаб и игроков проигравшей команды. Драка началась в конце матча, выбежавших на поле болельщиков попытались сдержать силы полиции. В результате инцидента 73 человека погибло, ранения получили более тысячи человек. Матчи египетской Премьер-лиги были прекращены на некоторое время.

Не обошлось без жертв и в следующей ситуации. 21 января 2013 года (Ширнак, Турция.) матч между двумя любительскими командами на местном стадионе завершился трагедией. Обильные дожди, шедшие несколько дней подряд, вызвали грязевую лавину, которая обрушилась на стадион во время игры. Поток смял трибуну, под обломками которой оказались как зрители, так и футболисты. 7 человек погибло.

В связи с активным развитием форм спортивной деятельности, в том числе включением все большего числа людей в экстремальные виды спорта, требуется активное развитие и применение социальных технологий включения в спортивную деятельность компетентных уполномоченных *субъектов* социального контроля и поддержки – тренеров, судей, администраторов, волонтеров.

Особенно важно для снижения рисков травмирования в массовом спорте соблюдать регламенты охраны здоровья и медицинского обслуживания. В настоящее время регулярные лёгкие пробежки, занятия плаванием и утренняя гимнастика относятся к универсальным спортивно-оздоровительным мерам, однако даже к этим спортивным нагрузкам есть ряд противопоказаний.

Эти проблемы стали объектом исследования в частности в Германии. Наиболее травматичным видом спорта здесь считается футбол, на его долю приходится практически треть всех спортивных травм. В подавляющем большинстве случаев травмируются суставы нижних конечностей, руки страдают в 4-5 раз реже. Гандбол практически в 2 раза уступает по уровню травматизма футболу и также существенно отличается по структуре травмы. Самыми безопасными видами спорта считаются теннис и волейбол, на их долю приходится всего 5% от общего числа спортивных травм в Германии.

Определением подходящего вида активности стоит озаботиться не только профессионалам, но и каждому спортсмену-любителю. Докторами определён общий перечень медицинских противопоказаний к занятиям спортом, в котором упомянуты все мыслимые недуги - от обострения язвенной болезни желудка и плоскостопия до нервных заболеваний и психических расстройств. В общих перечнях, как правило, нет спецификаций по видам спорта, к тому же российский вариант несколько более подробный, но в то же время общий, чем его западные альтернативы, так что может сложиться ощущение, что почти никому ничего нельзя.

Тем не менее большинство противопоказаний отнюдь не лишено здравого смысла. Так, при нарушенном цветоощущении глаза могут быть под запретом даже простые пробежки: есть риск некорректно воспринять дорожные знаки, сигнал светофора или тип дорожного покрытия. В свою очередь, для человека с плоскостопием подъём штанги без использования специальной обуви даже при грамотном выполнении может привести к травмам позвоночника по причине неправильного распределения веса. Не впадать в крайности и тренироваться с умом поможет консультация специалиста: он определит оптимальную нагрузку исходя из основных противопоказаний и степени сопутствующих патологий.

Противопоказания в спорте во многом зависят не только от интенсивности физической нагрузки, но и от её типа. Нагрузка бывает аэробная и анаэробная, статическая или динамическая, при этом в одной тренировке запросто уживаются разные типы нагрузок. Людям с гипертонией, стенокардией, аритмией, сердечной недостаточностью не рекомендованы занятия на силовых тренажёрах, подъём штанги, изометрические (статические) упражнения. При анаэробном режиме, в котором преимущественно проходят эти тренировки, мышцам не хватает того количества кислорода, которое успевает поступать в них с кровью, и они переключаются на альтернативный способ

обеспечения себя энергией. Медики не рекомендуют анаэробные нагрузки людям со слабым сердцем: долго удерживая мышцы в напряжении, они рискуют заработать скачок артериального давления, аритмию или приступ стенокардии.

Поклонникам фитнеса, у которых когда-либо были проблемы с позвоночником, тоже следует быть осторожнее. Конечно, при наличии грыж или существенных протрузий те, кому дорого собственное здоровье, не станут заниматься ничем, кроме лечебной гимнастики под чутким руководством врача. Но даже тем из нас, у кого при томографии обнаружили незначительное смещение межпозвоночных дисков или лёгкую форму сколиоза (а этим страдает большинство взрослых людей), тоже не стоит пренебрегать помощью врача при выборе активности.

Тщательность в подборе физических нагрузок особенно важна и для людей со слабым зрением. Учёные выяснили, что циклические физические упражнения умеренной интенсивности (то есть такие, при которых пульс не превышает 100–140 ударов в минуту), например бег, плавание, ходьба на лыжах, оказывают благоприятное воздействие на зрение: вызывает реактивное усиление кровотока в глазу через некоторое время после нагрузки и стимулирует повышение работоспособности цилиарной, или ресничной мышцы, которая обеспечивает аккомодацию глаза. Правда, после выполнения циклических упражнений значительной интенсивности (с пульсом до 180 ударов в минуту и выше), а также упражнений на гимнастических снарядах, прыжков со скакалкой, акробатических упражнений у людей с близорукостью может возникнуть выраженная ишемия глаз, сохраняющаяся длительное время, и ухудшение работоспособности цилиарной мышцы.

Условно здоровые организмы тоже не застрахованы от рисков, связанных со спортивной нагрузкой. Рекорды по количеству и остроте дебатов на тему пользы и вреда, похоже, бьют два вида спорта: бег и йога. От завсегдатаев беговых клубов и ярых поклонников благотворительных марафонов мы слышим, что бег – это жизнь и его не бывает слишком много, а их оппоненты, среди которых встречаются и квалифицированные медики, и отчаянные гедонисты, утверждают, что бег отнюдь не бережёт суставы и сердце. Мы уже выяснили, что атлетам-профессионалам не избежать «износа» сердечной мышцы – многие из них осознанно идут на жертвы ради результата. Что касается бегунов-любителей, самое важное – усвоить технику и знать меру.

В рамках масштабного исследования, результаты которого в 2012 году были опубликованы в журнале *Medicine & Science in Sports & Exercise*, учёные наблюдали за состоянием здоровья 52 тысяч человек в течение 30 лет. Наблюдения показали, что среди людей, увлекающихся бегом, показатель смертности был на 19 % ниже, чем у тех, кто не жаловал этот вид спорта. При этом благотворный эффект обесценивался для энтузиастов, которые в общей сложности пробежали более 32 км за неделю, бегали быстрее, чем 13 км/ч, или чаще, чем шесть раз в неделю.

На основании этих данных медики определили золотую середину для любителей пробежек: они рекомендуют преодолевать не более 30 км в неделю со скоростью до 9–11 км/ч и при этом остановиться на 3–5 пробежках в неделю. В группе, члены которой следовали инструкциям докторов, риск смертности среди прилежных бегунов упал на целых 25 %.

Чем ниже амортизация поверхности, по которой мы бежим, тем «износ» суставов сильнее, так что асфальт и беговая дорожка травмируют суставы намного быстрее, чем, скажем, пересечённая местность с мягкой почвой (такой специально снабжены многие парки в городах Западной Европы и США).

Что касается йоги, наряду с доказанной пользой известен и ряд противопоказаний: тяжёлые травмы позвоночника, повышенное внутриглазное и внутричерепное давление, нарушения вестибулярного аппарата. В случае смещения межпозвоночных дисков и отдельных видов защемления спинномозгового нерва йога может быть как на пользу, так и во вред. У популярной нынче антигравити-йоги, которую практикуют в гамаках, подвешенных к потолку, свои противопоказания: глаукома, гипертония, история сердечных приступов. Гипертоникам и людям со слабым сердцем не рекомендовано увлекаться и бикрам-йогой – практикой в нагретом помещении.

В социальных практиках массового спорта все большее место занимает фитнес. Социальная мотивация занятия фитнесом достаточно разнообразна – стремление к идеальному телу и заботы о здоровье, поиска свежих впечатлений, организация новых коммуникаций и знакомств. Но риски занятия этим видом физической подготовки тоже существуют.

По результатам исследования, опубликованного в медицинском издании *European Heart Journal* в 2012 году, спортсмены, которые в течение многих лет подвергают свой организм интенсивным нагрузкам на выдержку – будь то марафонцы, футболисты или велогонщики, - как правило, страдают от недостаточной функции правого желудочка. Кроме того, сразу после очередной продолжительной нагрузки в крови этих спортсменов наблюдается повышение уровня патологических состояний сердца, - что может привести к формированию бляшек и тромбов. Спустя неделю после марафона у 12 % атлетов было обнаружено отчетливое рубцевание сердечной мышцы.

Почти все врачи сходятся во мнении о том, что регулярные интенсивные тренировки со временем «изнашивают» сердечно-сосудистую систему. Американский кардиолог Джеймс О'Киф и его коллеги отмечают, что изнурительные тренировки «на грани возможного» со временем приводят к росту показателей упомянутых кардиальных биомаркеров, а в результате постоянных травм сердечной мышцы часто возникает нарушение сердечного ритма. Так что, если на очередной тренировке по кроссфиту участник соревнований почувствовал одышку и рвотные позывы, это признак возможных рисков здоровью [7].

Риски, связанные с травмированием организма, нанесением вреда здоровью во время занятия спортом можно предотвратить при тесном сотрудничестве со спортивными врачами, что связано с соблюдением технологически связанных мер: необходимо избегать медицинского самоназначения; целесообразно быть под постоянным контролем квалифицированного специалиста для определения оптимальной нагрузки; нужно постоянно контролировать свое самочувствие и не терпеть боль и дискомфорт во время тренировок; важно заниматься под руководством опытного и лояльного тренера; изменить мотивацию занятий массовым спортом, а именно не вступать в конкуренцию, не ориентироваться на рекорды и нормативы, стремиться к комфортному сотрудничеству с другими участниками соревнований.

Учитывая возрастание социальной активности субъектов спортивной деятельности, повышения возможностей проявления своей индивидуальности, целесообразно шире использовать социальные технологии *формирования* у участников соревнований ответственного поведения, соблюдения порядка и правил, правил безопасности и другие.

Мотивация нормативного поведения во время массовых спортивных соревнований предполагает формирование установок на социально приемлемое поведение, поощрение позитивных форм социальной активности и применение санкций к нарушителям, широкое информирование населения о порядке и правилах безопасного поведения.

В систему социального контроля в сфере предупреждения рисков травматизма входит прежде всего самоконтроль физического статуса спортсмена, который предполагает регулярное использование им ряда методов для самостоятельного наблюдения за изменением состояния своего здоровья и физического развития под влиянием занятий физическими упражнениями. Самоконтроль имеет большое воспитательное и педагогическое значение, приучая спортсмена к активному наблюдению и оценке своего состояния, к анализу используемой методики тренировки.

Субъекты организации массовых спортивных соревнований – администраторы, тренеры, врачи должны разъяснять спортсменам значение регулярного самоконтроля для укрепления здоровья, правильного построения учебно-тренировочного процесса и повышение спортивного повышения, рекомендовать пользоваться определенными методами наблюдений, объясняя, как должны изменяться те или иные показатели самонаблюдений (например, сон, пульс, вес) при правильном построении тренировок и случаях нарушений режима.

Для обеспечения эффективности применения социальных технологий субъектам государственного и муниципального управления необходимо применять весь арсенал исследовательских средств социологии, прежде всего проектирования, программирования и планирования.

Таким образом, социальные технологии являются релевантным средством организации массовых спортивных соревнований в условиях сложного общества, возрастание неопределенности социальных процессов в которых, требуют особых усилий по предотвращению (снижению) рисков травматизма у участников спортивно-оздоровительной деятельности.

Литература

1. Афонин И.Д., Бузмакова Т.И., Кирилина Т.Ю., Мумладзе Р.Г., Смирнов В.А. Социология управления. Учебник для аспирантов / Москва, 2016.
2. Касавин И.Т. Социальные технологии и социальные практики // Эпистемология и философия. Наука. 2012. вып. XXXI. № 1.
3. Кирилина Т.Ю., Флоря В.М., Антоненко В.И. и др. Социально-гуманитарное знание как ресурс формирования гражданского общества в России: коллективная монография / ГБОУ ВО «Технологический университет». Королев, 2015.
4. Когтева Е.В., Кирилина Т.Ю. Анализ ценностных ориентаций молодежи в процессе перехода к информационному обществу. Инновационные аспекты социально-экономического развития региона Сборник статей по материалам участников VI Ежегодная научная конференция аспирантов МГОТУ. 2015 С. 144-151.
5. Маркова Л.А. Технологии в социальных и технических системах: социальный и гуманитарный анализ // Эпистемология и философия. Наука. 2012. вып. XXXI, №1.
6. Приказ Министерства спорта Российской Федерации (Минспорт России) от 1 июля 2013 г. №504 «Об утверждении Общих требований к содержанию положений (регламентов) о межрегиональных и всероссийских официальных физкультурных мероприятиях и спортивных соревнованиях, предусматривающих особенности отдельных видов спорта».
7. Сембе К. Спорт и риски: как не навредить себе, занимаясь бегом, фитнесом или йогой. Разумный подход к физическим нагрузкам // The Village. 1 июня 2016 // Электронный ресурс [<http://www.wonderzine.com/wonderzine/health/sport/218803-handle-with-care>]: Дата обращения 1 октября 2016г.
8. Тихонов А.В. Социология управления: Теоретико-прикладной толковый словарь // М.: КРАСАНД. 2015. 480 с.
9. Федеральный закон от 4 декабря 2007 г. №329-ФЗ «О физической культуре и спорте в Российской Федерации».
10. Юдин Б.Г. Социальные технологии, их производство и потребление // Эпистемология и философия. Наука. 2012. вып. XXXI. № 1.

УДК 316.44

ФОРМИРОВАНИЕ ПОНЯТИЯ ГЕНДЕРА И ГЕНДЕРНОГО НЕРАВЕНСТВА В ИСТОРИЧЕСКОМ АСПЕКТЕ

М.П. Кюрегян, старший преподаватель кафедры иностранных языков, аспирант третьего года обучения направления подготовки «Социология», Государственное бюджетное образовательное учреждение высшего образования Московской области «Технологический университет» («МГОТУ»), г. Королёв, Россия

В данной статье рассматривается история возникновения понятия «гендер» в западной и российской социологии. Анализируя процесс формирования понятия гендерного неравенства, автор указывает на три подхода к пониманию данного явления в социологии. Обращая внимание на существующее гендерное неравенство в современном обществе, изучаются различные теории, которые на основе социологического знания, стремятся определить его причины.

Гендер, гендерное неравенство, социализация, феминизм.

FORMATION OF THE CONCEPT OF GENDER AND GENDER INEQUALITY IN THE HISTORICAL PERSPECTIVE

M.P. Kyuregyan, senior teacher of the Department of Foreign Languages, postgraduate student of the third year students of the specialty «Sociology» State Educational Institution of Higher Education Moscow Region «University of Technology» («UNITECH»), Korolev, Moscow Region

This article discusses the history of the «gender» concept in western and Russian sociology. Analyzing the process of formation of gender inequality concept, the author points to three approaches to understanding of this phenomenon in sociology. Paying attention to existing gender inequalities in modern society, various theories that on the basis of sociological knowledge, seek to identify its cause are studied.

Gender, gender inequality, socialization, feminism

Начало XXI века ознаменовано грандиозными достижениями во многих сферах нашей жизни благодаря использованию современных технологий. Однако современному обществу так и не удалось преодолеть социальные противоречия, которые не позволяют гарантировать равные права его членам даже при наличии соответствующих законодательных актов [2]. Безусловно, одним из важнейших наследий прошлого является гендерное неравенство. Его не только не удалось разрешить в современном мире. Более того, на фоне происходящих социально-политических событий современное общество переживает серьезный гендерный разлом, который усугубляется именно в период социальных катаклизмов. Но особенность его в том, что он как социальное явление приобрел глобальный характер. В чем же проявляется гендерный разлом? Прежде всего, в явной гендерной асимметрии в структуре населения государств, а также в результате гендерно-дихотомических процессов и конфликтов, определяющих смену гендерных ролей и ролевых статусов, социокультурных ценностей как гендерных общностей, так и общества в целом [7].

Данные процессы не могут не сопровождаться появлением различных «социальных рисков», которые так трудно измерить и рассчитать, так как они целиком зависят от человеческого фактора. А вот последствия их в виду неопределенности происходящего легко предопределить: они несут угрозу безопасности и для личности, и для общества. В связи с этим сегодня гендерная

тематика как никогда актуальна и является важнейшим инструментом для изучения социальной практики.

Природу мужского и женского начала нелегко классифицировать. И это не единственный вопрос, представляющий интерес для социологии. Прежде всего, надо понять происхождение различий между мужчинами и женщинами и разъяснить формирование гендерных различий, а также социальных ролей, основанных на существующих различиях. В результате поиска решения данных вопросов сформировались разные подходы. Какие факторы влияют на гендерные различия: общество, обучение, и др. Иногда это крайне противоположные точки зрения. Но главное, в чем различие между полом и гендером в социологии?

Пол – это анатомические и физиологические различия тел мужчин и женщин. Гендер – это психологические, социальные и культурные различия между мужчинами и женщинами. Говоря о гендере, во-первых, выделяют два понятия: мужественности и женственности. Во-вторых, он не обязательно идентичен биологическому полу индивида [1; 5]. При анализе существующих объяснений индивидуальных различий и неравенств мы сталкиваемся с тем, что социологи координально расходятся в вопросе о поле и гендере, а эти два понятия, безусловно, являются фундаментальными, так как нет сомнения, что мужчины и женщины дифференцируются не только по биологическим показателям.

Итак, рассмотрим три основных подхода к гендерному неравенству. Авторы первой теории утверждают, что в основе различий в поведении мужчин и женщин лежат биологические различия.

Ученые, придерживающиеся другой точки зрения, заявляют, что в обучении гендерным ролям ведущую роль играет социализация. И, наконец, сторонники третьей теории считают, что гендер и пол – это не биологические понятия, а социальные [3].

В рамках **первой теории** социологи заявляют, что существуют врожденные различия в поведении мужчин и женщин. Эти естественные различия определяются биологией человека: гормонами, хромосомами, генетикой и даже размером мозга. Подобные гендерные различия могут наблюдаться во всех культурах. Поэтому социологи делают вывод, что именно естественные факторы несут ответственность за характерные гендерные различия. Ученые в своих доказательствах опираются на то, что в истории почти всех государств именно мужчины, а не женщины занимаются охотой и войной, что позволяет говорить о большей склонности мужчин к агрессии. И это имеет исключительно биологические корни.

Критики теории «естественного различия» заявляют, что, во-первых, как и уровень агрессивности человека, так и человеческое поведение в целом меняется во времени и пространстве. Во-вторых, эта универсальная черта, возможно, порождена другими общекультурными факторами. Женщина, как правило, став матерью, вынуждена заботиться о детях, а не участвовать в охоте и военных действиях. В тоже время, теорией о биологических факторах, несмотря на свою слабую доказательную базу, нельзя пренебрегать. Физиологические данные не могут не трансформироваться под влиянием фактора социального взаимодействия.

Второй подход к пониманию гендерных различий состоит в изучении гендерной социализации. Именно здесь возникает необходимость в дифференциации понятий биологический пол и социальный гендер. Новорожденный человек – это чистый лист, на котором пишут общество и ближайшее окружение. Постепенно включаясь в социализацию, дети овладевают социальными нормами и ожиданиями, которые соответствуют их полу. Таким образом, гендерные различия определяются культурой, а не биологическими силами. Общество готовит мальчиков и девочек к разным ролям в жизни. Но не просто обучает определенному поведению, но и применяет метод «кнута и пряника», одобряя или наказывая за определенное поведение, например, «какой смелый мальчик!» или «не плачь, ты что девчонка?!» А если гендерные привычки девиантны, то причина этому некорректная социализация [7].

Однако многие ученые, осуждая данную теорию, небезосновательно заявляют, что социализация далеко неоднозначный процесс. Вектор воздействия таких сил как школа, семья, компания друзей могут быть направлены в разные стороны. Кроме того, данная теория полностью игнорирует тот факт, что сам индивид способен не принимать или трансформировать социальные ожидания общества. Известный австралийский социолог Р. Коннелл пишет: «Дети ... пытаются делать собственные ходы на поле действий гендера.» [3].

Эта гендерная запрограммированность, по мнению многих социологов, не выдерживает критики. Но многочисленные исследования неопровержимо доказывают, что, в некоторой степени гендерные особенности – результат социализации. Нельзя не отметить тот факт, что сегодня формирование их происходит под огромным давлением СМИ. Даже родители иногда не в состоянии противостоять таким методам гендерного обучения. Игрушки, книжки, телевизионные программы акцентируют внимание на различиях мужчин и женщин. Встречается много примеров активных героев-мужчин, которые в явном большинстве, и пассивных женщин, чья роль поддержание семейного очага и служение мужчине.

Нет сомнения, что гендерную социализацию нельзя сбрасывать со счетов. Более того, не признание ее может быть даже опасным. В повседневной жизни мы, как индивиды с определенной гендерной ориентацией, демонстрируем наше согласие или несогласие с общественными ожиданиями.

Авторы **третьей теории** отрицают тот факт, что пол – это биологическая данность, а гендер – это продукт культурной трансформации. Они утверждают, что и пол, и гендер являются результатами социализации. Они конструируются обществом, то есть могут принимать разные формы и изменяться. Даже человеческое тело под влиянием различных социальных и технологических вторжений таких, как диеты, культуризм, стиль поведения, пластическая хирургия, операции по изменению пола, может менять свою форму. Таким образом, физическое тело человека находится под влиянием человеческого фактора, то есть выбора индивида, находящегося под воздействием социума.

Сторонники этого направления отрицают биологическую основу гендерных различий. Они утверждают, что благодаря осознанным половым различиям в обществе возникают гендерные особенности, которые участвуют в формировании половых различий. Так, если в обществе идея мужественности – это физическая сила и крутой нрав, то оно стимулирует мужчин иметь особый вид строения тела и манеру поведения.

Таким образом, из анализа этих трех теорий формируется понимание гендера как понятия, порожденного социумом, которое предписывает мужчинам и женщинам различные социальные роли и особенности. И, к сожалению, эти различия приводят к расслоению общества. Гендер – это наиважнейший фактор в определении жизненных возможностей индивида и его социальных ролей в деятельности социальных институтов разного уровня. Так, например, существующее разделение труда между мужчинами и женщинами привело к тому, что женщины имеют неравное положение в вопросе доступа к основным ресурсам и ценностям общества (деньги, власть, время и тд).

История возникновения термина «гендер» своими корнями уходит в Западную Европу и США в начало 1960-х [6]. Но изначально рассмотрение его вне социального контекста привело к обреченности такого узкого подхода, так как изучались лишь биологические, анатомические и психо-сексуальные особенности мужчин и женщин. А в российской социологии, с одной стороны, с самого начала понятие «пол» соотносилось с принадлежностью личности к одной из 2-х половых групп, которые отличаются не только по биологическим и анатомическим показателям, но и социальным. К тому же, при проведении любого социологического исследования категория «пол» замеряется как социально-демографический показатель. Однако, с другой стороны, до 90-х годов прошлого столетия российские социологи не считали необходимым рассматривать женщин как самостоятельный субъект социологических исследований. Актуальность этого вопроса возникла в

виду возникших серьезных реформ общества на фоне экономической и политической неопределенности, а также насильственной смены нравственных идеалов и моральных принципов [8].

Вполне объясним тот факт, что под влиянием глобализации, стремления мирового научного сообщества унификации категориального аппарата, в научно-исследовательскую практику стран мира было введено понятие «гендер». И это понятие уникально, так как именно для разъяснения его сущности был принят специальный международный документ. На IV Всемирной конференции по положению женщин, которая состоялась в сентябре 1995 года в Пекине, в результате обсуждения было принято заявление «Относительно общепринятого толкования значения термина «гендерный». В научной и общественно-политической лексике общепринятом значении термин «гендерный» стал трактоваться как «отражение биологической принадлежности к мужскому и женскому полу». Вместе с тем участники Всемирной конференции отказались от «биологической детерминистской концепции», которая утверждает, что все «функции и отношения между двумя полами закреплены в рамках жесткой структуры». В ходе дебат были даны рекомендации к проведению гендерных исследований как инструмента социального управления и научной деятельности. Еще одно важное достижение конференции в Пекине – это внедрение в международную практику отчета государств в ООН о положении женщин в обществе (Ежегодный национальный доклад) [4].

Несмотря на то, что женщин достигли многого в различных сферах, тем не менее в современном мире вопрос гендерного неравенства еще не снят. То есть гендерные различия остаются причиной социального неравенства. Социологи, как уже было сказано, много десятилетий серьезно занимаются вопросом исследования данной проблемы. За это время четко сформировалось несколько основных теорий, которые пытаются объяснить причину гендерного неравенства в обществе, почему во многих сферах социального взаимодействия (политика, экономика, семья и т.д.) мужчины удерживают пальму первенства [3].

1. Функционалистический подход.

Функционалисты трактуют общество как систему, состоящую из взаимосвязанных элементов, каждый из которых гарантирует стабильность в обществе. Они утверждают, что и гендерные различия также обеспечивают интеграцию общества. А если и есть какие-то различия в статусе, социальных ролях, то это можно объяснить с точки зрения биологии. Такого подхода придерживались такие ученые как Джорж Мэрдок, Талкотт Парсонс, Джон Боулби. Даже семья считается эффективной только при наличии четкого полового разделения обязанностей родителей: мать играет экспрессивную роль, занимаясь детьми и домашним уютом, а отец – инструментальную роль, работая вне дома и обеспечивая пропитание. Такая семья стабильна и гарантирует стабильность общества и правильную социализацию подрастающего поколения, утверждает Т.Парсонс. Более того Д.Боулби говорил именно о материнской ответственности за первичную социализацию детей [3].

Отсутствие матери в раннем возрасте ребенка может привести к неадекватной социализации, к «материнской депривации». Действительно, с одной стороны, доказано, что, если женщины работают, они не могут полноценно выполнять свои материнские обязанности, определенные биологически. Но с другой стороны, многочисленные исследования доказали, что процесс формирования личности ребенка происходит эффективнее, если оба родителя работают хотя бы несколько часов в день.

2. Феминистские подходы.

Хотя все ученые-феминисты заявляют о неравноправном положении женщин в обществе и готовы с ним бороться, они расходятся в понимании причин существующего неравенства. Можно выделить три основные феминистские теории:

А) Либеральный феминизм.

Важной спецификой данного направления является то, что его представители предлагают действовать в рамках существующей системы, сложившейся в обществе. Либеральные феминисты

они призывают идти только демократическим путем и с помощью законодательства. Они борются за проведение реформ и смогли внести большой вклад в улучшение положения женщин. Именно либеральные феминисты инициировали многие законодательные акты: закон о равной оплате труда, закон против дискриминации по половому признаку. Но, к сожалению, они не смогли не только устранить причины гендерного неравенства, но и выявить саму природу подавления женщин. Либеральных феминистов критикуют за то, что они убеждают женщин принять устои общества, смириться с ограниченными возможностями и их интересуют только его отдельные стороны: сексизм, женская дискриминация на работе, в образовании, в СМИ.

Б) Радикальный феминизм.

Сторонники данного течения в гендерном неравенстве обвиняют мужчин. Как известно, в своей теории они рассматривают патриархат и семью как два основных понятия, которые объясняют причины постоянного подавления женщин в обществе. Женщина – это собственность мужчины. Став матерью, женщина становится зависимой от мужчины в материальном плане. Радикальные феминисты убеждены, что женщина может стать независимой и свободной только при ликвидации семьи, так как в её основе биологическое неравенство. Еще одна из причин регулярного подавления женщин – это мужское насилие. Здесь идет речь не только о сексуальных домогательствах, но и о манере слушать и прерывать речь женщины, а также в навязывании эталона, с мужской точки зрения, женской красоты: стройное тело, которое создается для ублажения мужчин. Радикальные феминисты выступают за разрушения патриархата. Они не верят в возможность культурных и исторических изменений, отрицают путь реформ, так как в их понимании патриархат – это универсальное явление, которое существовало на протяжении многих веков в разных странах.

Однако, радикальные феминисты говоря о подчинении женщин, не учитывают влияния таких понятий, как раса, класс, этнос. Именно это привело к возникновению третьей формы феминизма: черному феминизму.

В) Черный феминизм.

Ученые данного направления обвиняют феминистов в том, что они в своих рассуждениях рассматривают проблемы белых женщин, в основном, среднего класса, которые живут в развитом обществе. А разве нет специфических проблем, с которыми сталкиваются женщины, чья кожа «недостаточно светла или волосы имеют не то строение» (Белл Хукс – чернокожая феминистка) [3].

Корни современных проблем чернокожих женщин лежат в истории, а именно, в рабстве. Таким образом, здесь вопрос стоит шире: не только пол, но и раса являются основой дискриминации. Более того, нельзя говорить о семье, как о негативном факторе, так как она как раз наоборот помогает чернокожим людям объединить свои усилия против расизма. Поэтому чернокожие феминисты заявляют, что если теория не учитывает расизм, специфику проблем угнетения чернокожих женщин, то она не может всесторонне разобраться в вопросе дискриминации чернокожих женщин. Ученые указывают на три фактора, которые взаимодействуя, усиливают друг друга: цвет кожи, пол и классовое положение. Поэтому черные феминисты уверены, что их теория совершенна, так как принимает во внимание весь спектр проблем, таких как гендерное расовое и классовое неравенство.

Исследуя исторические аспекты гендерного неравенства, можно убедиться в то, что движение женщин за свои права оказало огромное влияние на развитие социологических теорий, которые стремятся объяснить постоянство гендерного неравенства, а так же наметить пути его преодоления. Сегодня женское движение – это интернациональное объединение, которое борется как с гендерным неравенством, так и с теми проблемами, с которыми женщины сталкиваются в современном обществе с развитием глобализации.

В обществе часто возникает вопрос: в чем же практичность социологического знания? А она заключается в том, что социология, во-первых, может сформулировать общественную про-

блему, во-вторых, доказать экспериментально ее актуальность в обществе, и, в-третьих, продемонстрировать, порожденные ею, социальные противоречия. А самое главное, эту тщательно проработанную проблему социологическая наука направляет в те социальные институты, которые имеют реальные механизмы для ее решения в интересах общества, а значит государства.

Литература

1. Афонин И.Д., Бузмакова Т.И., Кирилина Т.Ю., Мумладзе Р.Г., Смирнов В.А. Социология управления. Учебник для аспирантов / Москва, 2016.
2. Белохвостова Н.В., Кирилина Т.Ю., Черникова Л.И. и др. Гендерная занятость в сфере услуг: методология и практика // М.: Научный консультант. 2015. 289 с.
3. Гидденс Э. Социология / При участии К. Бердсолл: Пер. с англ. Изд.2-е, полностью перераб. и доп. // М.: Едиториал УРСС. 2005. 632 с.
4. Доклад IV Всемирной конференции по положению женщин. ООН. Пекин.1995.
5. Кирилина Т. Ю., Флоря В. М., Антоненко В. И. и др. Социально-гуманитарное знание как ресурс формирования гражданского общества в России: коллективная монография / ГБОУ ВО «Технологический университет». Королев, 2015.
6. Мумладзе Р.Г., Кирилина Т.Ю., Смирнов В.А. История зарубежной и отечественной социологии. Учебник для бакалавров / Москва, 2015.
7. Общество как социогендерная система и социальные риски ее развития. Монография (под ред. проф. Силласте Г.Г.). Редактор и составитель – канд.ист.н. И.Ю. Зая // М. ООО ИД «Третьяковъ». 2016. 269 с.
8. Силласте Г.Г. Гендерная социология: состояние, противоречия, перспективы // Социологические исследования. 2004. № 9. С. 77-86.

УДК 316.334.2

ПРИНЦИПЫ РАСПРЕДЕЛЕНИЯ ДОМАШНЕГО ТРУДА МЕЖДУ СУПРУГАМИ В СОВРЕМЕННОЙ ГОРОДСКОЙ СЕМЬЕ

К.В. Лапшинова, к.с.н., доцент кафедры гуманитарных и социальных дисциплин
В.Н. Ваденкова, магистрант второго года обучения направления подготовки «Социология»,
Государственное бюджетное образовательное учреждение высшего образования
Московской области «Технологический университет» («МГОТУ»), г. Королёв, Россия

Статья посвящена описанию основных принципов распределения домашнего труда между супругами в современной городской семье. В работе анализируются факторы, влияющие на распределение домашнего труда между супругами. Также рассматриваются отношение к труду и способы распределения домашних обязанностей. Помимо этого в статье затрагиваются вопросы лидерства в семье, конфликты по поводу распределения домашних дел, объем времени, затрачиваемого на их выполнение.

Домашний хозяйство, труд, принципы распределения труда, гендерные роли.

THE PRINCIPLES FOR THE DISTRIBUTION OF DOMESTIC LABOUR BETWEEN SPOUSES IN THE MODERN URBAN FAMILY

K.V. Lapshinova, PhD {Sociology}, assistant professor of humanities and social sciences
V.N. Vadenkova, undergraduate second year students of «Sociology»,
State Educational Institution of Higher Education Moscow Region «University of Technology»
(«UNITECH»), Korolev, Moscow Region

The article describes the basic principles of sharing household labor between spouses in the modern family. The paper analyzes the factors influencing the distribution of housework between spouses. Also, discusses the relation to work and the means of distribution of household responsibilities. In addition, the article addresses the issues of leadership in the family, conflicts over the distribution of household chores, the amount of time spent on their execution.

Household, work, the principles of division of labor, gender roles.

Домашнее хозяйство становится все более актуальной темой для социологических исследований. Область, где, казалось бы, давным-давно все изучено и понятно, становится объектом серьезных исследований. Хотя мы и замечаем тенденцию развития домашнего хозяйства как такового, для современного человека дом и домашний труд олицетворяют некую стабильность и устойчивость в постоянно изменяющемся мире [2, с. 21].

Распределение обязанностей между супругами в семье часто соответствует гендерным ролям, принятым в данном обществе. Гендерные роли представляют собой совокупность социальных норм, определяющих, поведение, считающееся подходящим или желательным для представителей определенного пола [4; 5].

Важным является вопрос, насколько распределение домашних обязанностей между супругами в современной городской семье является равным. В зависимости от вклада каждого из супругов в домашний труд, распределяется и общее управление домохозяйством, и количества свободного времени между супругами.

На процесс гендерного разделения домашних обязанностей могут влиять такие факторы как наличие детей, модели их воспитания, личные отношения между супругами. Поэтому в большин-

стве зарубежных и значительной части отечественных исследований семья рассматривается как сфера, где в равной степени имеют место сотрудничество и конкуренция, взаимная забота и борьба за ресурсы, альтруизм и эгоизм [1, с. 109].

До сих пор в научной литературе нет единой точки зрения на то, что же представляет собой «домашнее хозяйство». В самом общем виде домашнее хозяйство можно определить, как совокупность всех хозяйственных функций, выполняемых членами семьи в рамках их домашнего пространства. Но тогда, трудно определить границы формальной и неформальной занятости.

Домашний труд – это вид деятельности, который не оплачивается, производится внутри домашнего хозяйства и производит блага для внутреннего потребления семьи, чтобы поддерживать и развивать внутрисемейную жизнь. Еще одной его особенностью является то, что он включает в себя огромное количество различных видов трудовой деятельности. К примеру, одна часть работ – это обслуживание взрослых членов семьи, а другая – уход за детьми; значит, в первом случае осуществляется физическое воспроизводство членов домохозяйства, во втором – семья «воспроизводит» себя в новом поколении, тем самым транслируя в будущее социальную структуру данного общества. Так же существует и чисто производственная составляющая домашнего труда (например, выращивание урожая) [2, с. 22].

Неоклассический подход, в экономической социологии, изучал разделение труда внутри семьи по признаку пола и делал акцент на максимизацию полезности участников домашнего труда. Этот подход проводил разделение между сферой потребления, к которой относилось домашнее хозяйство и сферой производства, где властвовали фирмы. Сфера потребления ориентировалась, на максимизацию полезности, а сфера производства – на получение прибыли. Но в середине 1960-х годов, когда появилась новая экономическая теория домашнего производства (Г. Беккер) ситуация начала меняться. Постепенно «домашняя работа» начала рассматриваться как производство. В.В. Радаев отмечает, что при желании в домашнем хозяйстве можно найти все основные атрибуты производственного процесса. Здесь есть работники, трудящиеся с определенной производительностью, есть свои средства производства и инвестиции, разворачиваются свои процессы механизации и приватизации [6; 7].

Ученые все больше начали задаваться вопросом, можно ли считать трудом, деятельность человека, который занят в домашнем хозяйстве полный рабочий день или полную рабочую неделю? Все зависит от того, как человек рассматривает тот или иной вид деятельности задействованный в домашнем хозяйстве. К примеру, для одних сборка урожая может рассматриваться как одним из видов деятельности, направленным на получение прибыли. Но для других это же занятие может рассматриваться как увлечением, одним из видов проведения досуга. По сути, домашний труд, как форма деятельности, может быть заменен рыночной занятостью. Иными словами, вы можете воспользоваться услугами повара, чтобы самому не готовить или платить за услуги домработнице по уборке дома, что бы она убирала дом, а не вы. Но никто не станет нанимать человека, что бы он за вас ходил в кино. Тогда, в первом случае речь идет о домашнем труде, а во втором – о времени отдыха. Следовательно, под понятие домашний труд попадает весь спектр работ по саморегулированию и самообеспечению жизнедеятельности: приготовление пищи, уход за детьми, уход за домом, стирка и глажка белья, ремонт предметов, совершение покупок и другие.

Распределение внутрисемейных обязанностей можно трактовать как результат распределения ресурсного потенциала семьи. Так, по логике теории ресурсов, тот супруг, который вносит наиболее значимый вклад в семейный бюджет, наименее задействован в домохозяйстве. Как правило, мужчина обладает более сильными позициями на рынке труда, чем женщина. Но она, в свою очередь, обладает большим количеством свободного времени, и поэтому, намного сильнее задействована в домашнем хозяйстве. Если мужчина старается сделать большой вклад в рыночный капитал, стремясь финансово обеспечить свою семью, то женщина делает свой вклад в домашнее хозяйство, повышая, тем самым, эффективность труда. Так возникает замкнутый круг, в котором биологические различия закрепляются и усиливаются экономическими действиями.

Современный мир диктует нам более жесткие рамки управления и ведения домашнего хозяйства. Если в прошлом, мы все еще могли наблюдать более традиционный уклад жизни, где женщина является «хранительницей домашнего очага», а мужчина – «главным семейным добытчиком», то в современном мире дела обстоят совсем иначе. Какие же тенденции в современном мире по поводу распределения домашних обязанностей мы можем наблюдать? В первую очередь это то, что теперь оба супруга стараются быть задействованы в рыночной экономике. То есть они оба стараются ориентироваться на сферу производства, обогащая свой денежный бюджет. Так же увеличение рабочих часов, оставляет все меньше времени на ведение домашнего хозяйства. Следовательно, усложняется распределение бюджета времени. Супруги все больше проводят на работе, зарабатывая финансовый капитал, и все меньше заняты в домашнем хозяйстве.

Нами было проведено исследование в 2016 году. В нем приняли участие 57 человек (N=57). Из них 40% мужчин и 60% женщин, в возрасте от 22 до 65 лет, проживающих в Москве и в Московской области. Если говорить о материальном положении участников опроса, то менее четверти из них оценили себя как обеспеченные (7%), малоимущими считают себя 84,2% респондента, бедными – 5,3%.

В ходе опроса были затронуты вопросы распределения домашнего труда в семье. Важным фактором, влияющим на распределение домашних обязанностей, являются гендерные роли. Социальные роли достаточно устойчивы, медленно поддаются трансформации. Это подтвердило наше исследование. Несмотря на динамичное изменение общества, в России сохраняется достаточно традиционное распределение гендерных ролей и соответствующая этому распределению совокупность ежедневных домашних практик. Супруги все больше проводят времени на работе и все меньше в домашнем хозяйстве, но распределение ролей практически не меняется. Мужчина менее задействован в домашнем труде, чем женщина. Так, на супругу помимо работы возлагаются обязанности по уходу за детьми, уборки жилья и приготовление пищи. Мужчина, в свою очередь, все также отвечает за тяжелую физическую работу в домашнем труде. Например, если говорить том, кто чаще выполняет домашнюю работу, то больше ответов приходится на вариант «супруга». Так ответили 59,6% участников анкетирования. Ответ «одинаково» выбрали только 35,1 % опрошенных (Рис. 1).



Рисунок 1. Ответы респондентов на вопрос «Кто чаще выполняет домашнюю работу?»
(в % от общего числа респондентов)

В ходе исследования были рассмотрены основные виды домашнего труда респондентов. Анкетный опрос показал, что в первую очередь респонденты занимаются приготовлением пищи. Так ответили 54% опрошенных. Среди наиболее популярных ответов так же встречаются: уборка жилья (11%), стирка белья (11%), покупка продуктов (12,3%) и уход за детьми (11,7%) (Рис. 2).

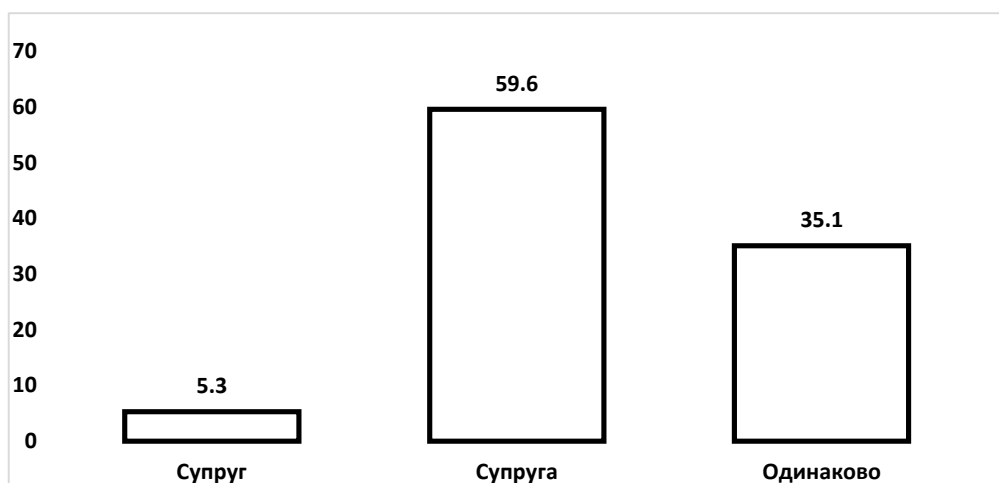

Рисунок 2. Ответы респондентов на вопрос «Какую работу по дому Вы чаще всего выполняете?» (в % от общего числа респондентов)

По мнению большинства респондентов, на женщину возлагается создание домашнего уюта, а на мужчину – обеспечение жильем и материальными благами. По результатам исследования мужчины приносят основной доход (49,1%). Важно отметить, что опрошиваемые посчитали такие факторы как воспитание детей и организация досуга, примерно одинаково выполнимыми для обоих супругов.

Несмотря на все гендерные различия, более половины респондентов считают, что нет необходимости разделять всю работу на женскую и мужскую (66,7%), а подавляющее число опрошенных (93%) считает, что домашние обязанности должны быть разделены поровну между супругами.

Следует также отметить, что абсолютное большинство опрошенных жителей Московского региона (66,7%) согласны с распределением домашнего труда в своей семье, что в свою очередь приводит к уменьшению конфликтов между супругами. Так, по результатам опроса, ссоры между супругами довольно редки (42,1%) или их совсем не бывает (49,1%). Причем в семьях, где женщина отвечает за домашние обязанности, конфликты происходят чаще, чем в семьях, где домашние обязанности разделены поровну, там ситуация более спокойная.

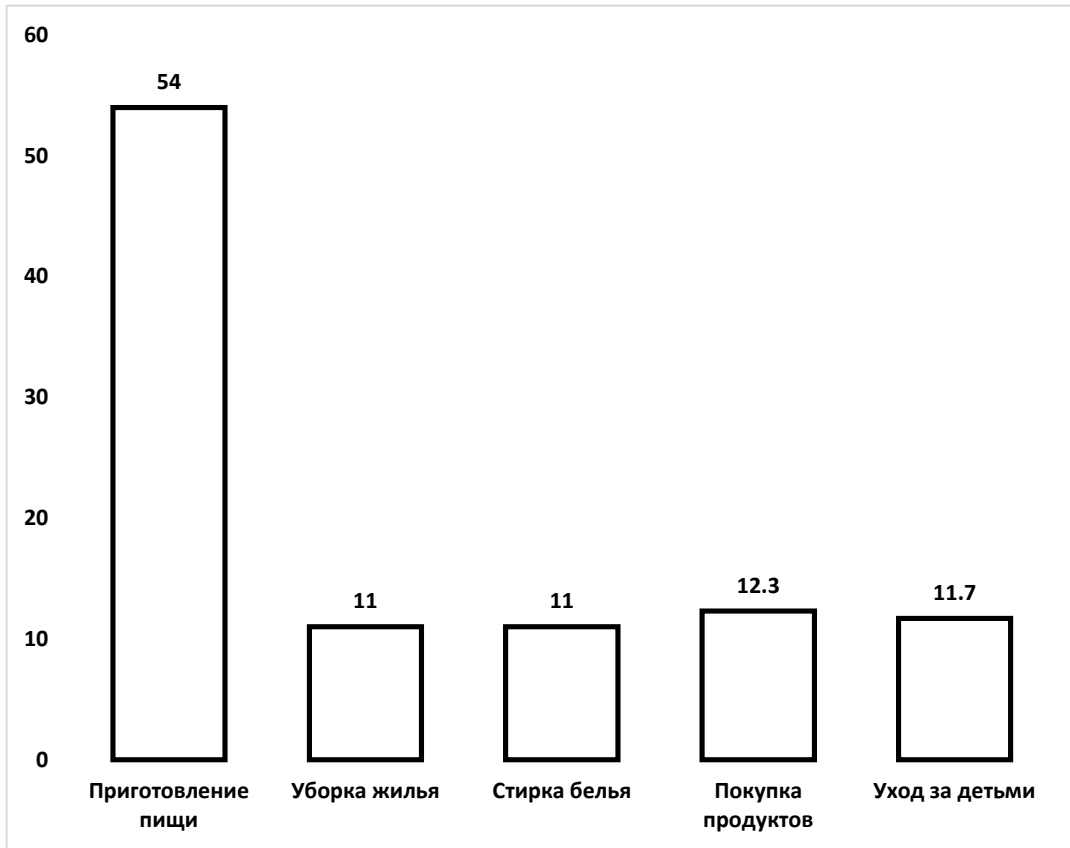
В исследовании была предпринята попытка изучить бюджет времени современной городской семьи. В частности, рассмотреть, сколько респонденты тратят часов в неделю на выполнение домашних обязанностей. Здесь, в распределении бюджета времени, важны такие показатели как: количество времени, затраченное на работу, досуг, приготовление пищи, стирку, ремонт, уборку жилья, шитье, уход за одеждой, обувью, ремонт бытовых приборов, мебели, жилья, отопления, уход за детьми и прочие виды домашнего труда. Так же необходимо учитывать затраты на дорогу

и ожидания (к примеру в очереди за продуктами). Затраты на посещение поликлиник, жилищных контор, банковских учреждений и других организаций. Выделение из общего времени затрат на передвижение к месту получения услуг и времени на ожидание в очереди.

Оказалось, что большая часть опрошенных тратит от 10 до 20 часов в неделю (36,8%). Меньше 10 часов в неделю – 31%, от 20 до 40 часов – 23% респондентов и только 9% опрошенных тратят более 40 часов в неделю на домашние обязанности (Рис. 3).



Рисунок 3. Ответы респондентов на вопрос «Ваш объем занятости в домашнем хозяйстве? (часов в неделю)?» (в % от общего числа респондентов)

В ходе опроса также были выявлены основные причины ведения домашнего хозяйства. Приятно отметить, что большая часть опрошенных занимаются домашними делами, так как «Любят домашнюю еду, чистоту и порядок в доме» (42,1%). Домашние обязанности – это необходимость, от которой не избавишься, считают 31,6%. Этот труд привлекает и нравится что-то делать по дому у 15,8 % опрошенных (Рис. 4).

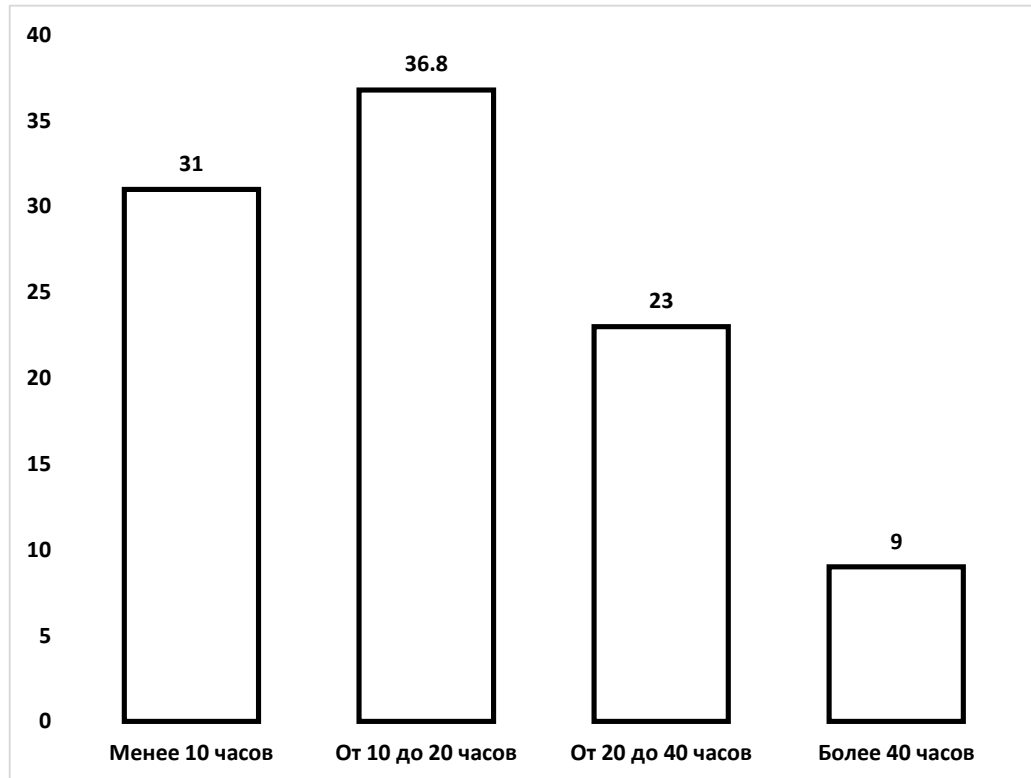

Рисунок 4. Ответы респондентов на вопрос «Почему Вы занимаетесь домашним хозяйством?» (в % от общего числа респондентов)

В данном исследовании был поднят вопрос о том, кто должен занимать лидирующее место в семье. Исходя из анкетирования, можно получить следующие результаты. Для трети опрошенных (35,1%) считают, что лидером в семье должен быть мужчина, только 15,8% отдают предпочтение в этом вопросе представительницам прекрасного пола. Важно отметить, что почти половина респондентов (49,1%) затрудняются с данным вопросом (Рис.5).

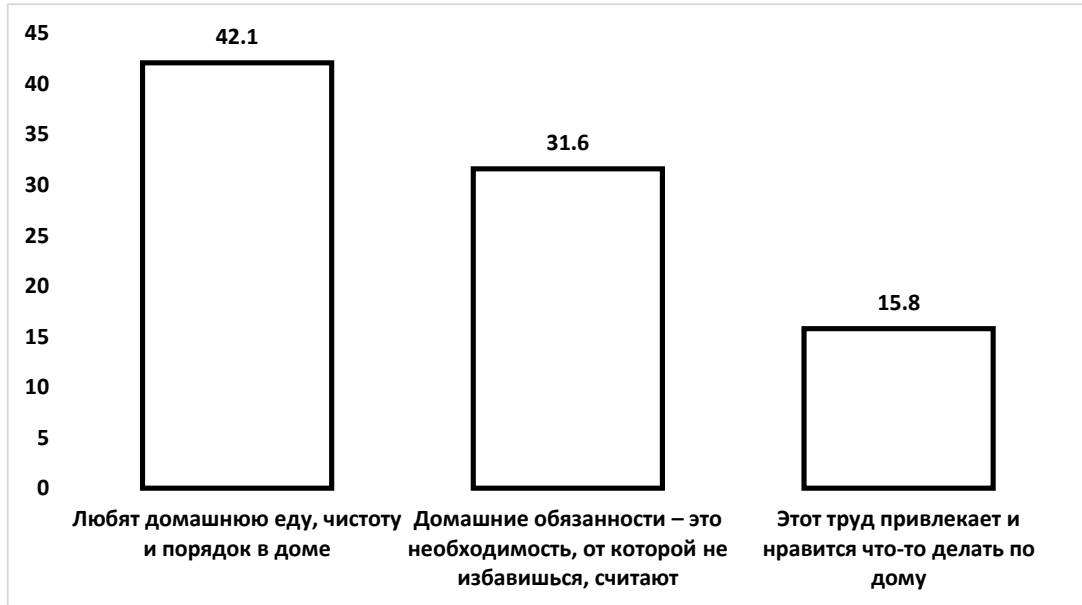

Рисунок 5. Ответы респондентов на вопрос «Кто, по Вашему мнению, должен быть лидером в семье?» (в % от общего числа респондентов)

Подводя итоги, можно сказать что, домашний труд является важным аспектом в повседневной жизни каждого человека. Сами того не замечая, люди выполняют некоторые действия автоматически: готовят, ходят за продуктами, выполняют ремонт в квартире.

В современном постоянно меняющемся мире все больше делается упор на сферу производства, чем на сферу потребления. Тем самым в семьях все меньше времени тратится на ведение домашнего хозяйства. Несмотря на то, что женщины сегодня весьма активно заняты на рынке труда,

распределение труда между супругами в современной городской семье остается весьма традиционным. Женщина отвечает за приготовление пищи, уходом за детьми и сохранением домашнего очага. Мужчина выступает как добытчик и кормилец семьи, а также чаще всего занимает лидирующее место в семье, принося больше дохода, чем супруга.

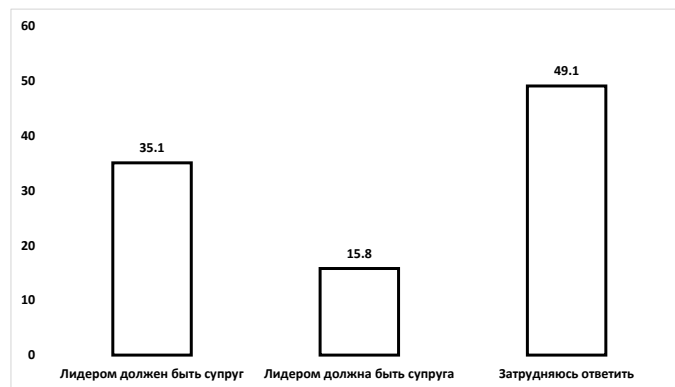
Литература

1. Балабанова Е.С. Домашний труд как символ гендера и власти // СОЦИС. 2005. № 6. – С. 109-120.
2. Барсукова С.Ю. Сущность и функции домашней экономики, способы измерения домашнего труда // СОЦИС. 2003. № 12. 21-31.
3. Гершуни Дж. Бюджеты времени и неформальная экономическая деятельность // Неформальная экономика. Россия и мир / Под ред. Т. Шанина // М.: Логос. 1999.
4. Кирилина Т.Ю., Флоря В.М., Антоненко В.И. и др. Социально-гуманитарное знание как ресурс формирования гражданского общества в России: коллективная монография / ГБОУ ВО «Технологический университет». Королев, 2015.
5. Мумладзе Р.Г., Кирилина Т.Ю., Смирнов В.А. История зарубежной и отечественной социологии. Учебник для бакалавров / Москва, 2015.
6. Радаев В.В. Принципы распределения труда между супругами в современной городской семье // Экономическая социология. 2001. Том 2. № 2. С. 23-60.
7. Радаев В.В. Экономическая социология // М.: Изд-во ГУ ВШЭ. 2005. 603 с.

УДК 316

МЕТОДОЛОГИЧЕСКИЕ АСПЕКТЫ И ОСНОВНЫЕ ПОКАЗАТЕЛИ ПРОГНОЗИРОВАНИЯ СОЦИАЛЬНЫХ ПРОЦЕССОВ НА ПРЕДПРИЯТИИ

М.А. Ткалич, аспирантка второго года обучения направления подготовки «Социология», Государственное бюджетное образовательное учреждение высшего образования Московской области «Технологический университет» («МГОТУ»), г. Королёв, Россия

В статье прогнозирование социальных процессов представлено как часть общего прогноза социального развития предприятия, в ходе которого решаются многие технические и экономические задачи. Автор анализирует методологические аспекты, группы социальных процессов, целесообразные для прогнозирования, а так же важные показатели прогнозирования социальных процессов на предприятии.

Прогнозирование на предприятии, прогнозирование социальных процессов, методологические аспекты прогнозирования, показатели прогнозирования социальных процессов.

METHODOLOGICAL ASPECTS AND THE BASIC INDICATORS OF FORECASTING OF SOCIAL PROCESSES AT THE ENTERPRISE

M.A. Tklich, postgraduate student second year of «Sociology», State Educational Institution of Higher Education Moscow Region «University of Technology» («UNITECH»), Korolev, Moscow Region

The article discusses the prediction of social processes as part of the forecast of social development of the company, during which solved many of the technical and economic challenges. The author analyzes the methodological aspects, the group of social processes, suitable for forecasting, as well as important indicators of forecasting of social processes at the enterprise.

Forecasting at the enterprise, forecasting of social processes, methodological aspects of forecasting, indicators of forecasting of social processes.

В настоящее время одной из актуальных задач для российского общества стало обеспечение эффективности управления социальными процессами, а так же возможность, в последующем, прогнозировать их перспективы развития.

Прогностика, как система научных знаний о будущем, находится в неразрывной связи с математикой, правоведением, социологией, историей, философией и большинством наук [5; 7].

Прогнозное исследование – это научная методика, целью которой является всесторонний анализ объекта, предвидение возможных вариантов развития процессов и явлений, выбранные в качестве предмета анализа [3, с. 11].

К наиболее важным принципам прогнозного исследования можно отнести:

1) Принцип единства и целостности. Данный принцип предполагает изучение объекта комплексно, как систему вертикальных и горизонтальных взаимосвязей, имеющих зависимость от изменений внутри системы, так и вне ее.

2) Принцип единообразия и объективности. В данном принципе основным является точное определение всех характеристик изучаемого объекта прогнозных исследований, научно-теоретический анализ сущности объекта, позволяющий привести к единообразию категориально-понятийный аппарат и, при обобщении результатов, иметь возможность добиться максимально объективной и достоверной информации.

В процессе прогнозного исследования решаются такие задачи как:

- определяются цели и выдвигаются гипотезы исследования;
- изучается и анализируется проблемная ситуация и ее тенденции как в теории, так и на практике;
- выбирается методика исследования, и проводятся опытно-экспериментальные проверки гипотез, с последующей верификацией результатов исследования;
- формируются предложения по проблемной ситуации.

В целом, любая деятельность, в том числе и прогнозирование, имеет свой методологический аспект, в силу своих тесных взаимосвязей с различными сферами общественной жизни. Каждое прогнозное исследование должно содержать в себе тщательно проработанные методологические и организационные аспекты, а также проанализированные специфические особенности объекта или процесса исследования.

Основными методологическими принципами прогнозирования социальных процессов являются:

1) Объективный характер социальных процессов. Данный принцип подразумевает существование данного процесса не зависимо от субъективных понятий, представлений, суждений. Социальные процессы – есть отображение материальной действительности.

2) Субъективный фактор развития социальных процессов. Определяется накопленным научным опытом и потенциалом, вследствие целенаправленной и осознанной деятельности людей, а так же их морально-нравственными и эстетическими ценностями [9].

В качестве методологических аспектов, в данном случае, можно рассматривать использование статистической аналитики, системного подхода, а так же анализ проблемы на базе ретроспективного исследования исторических аналогий.

Прогнозирование социальных процессов должно учитывать многие факторы и тенденции развития данных процессов, позволяющие предвидеть возможные социальные последствия принимаемых мер социальной политики предприятия. По своей сути прогнозирование будущего развития предприятия предполагает тщательно изученное прошлое, поскольку отсутствие объективного анализа предыдущего опыта влечет за собой неверное толкование настоящего, а так же неспособность предвидеть будущую динамику.

Практическая значимость прогнозирования социальных процессов на предприятии состоит в том, чтобы обосновать и подготовить предложения, рекомендации о желательных направлениях развития процессов и способах предотвращения негативных тенденций. А так же, прогнозирование играет большую роль при подготовке социальных планов, программ по преобразованию и улучшению процессов и явлений [8].

Социальными процессами на предприятии выступают взаимоотношения между индивидами или социальными группами как носителями различных видов деятельности, различающимися социальными позициями на предприятии.

На основе теоретических исследований и научных материалов, мною были определены социальные процессы на предприятии, которые можно соотнести в три группы, целесообразные для прогнозирования (табл. 1).

С помощью первой группы процессов осуществляется прогнозирование кадровой политики предприятия: необходимость в тех или иных кадрах, гармоничное распределение кадрового потенциала, естественное движение кадров (выход на пенсию, служба в армии и т.д.), профессиональная подготовка кадров и своевременное восполнение потребностей в них на предприятии.

Таблица 1

Условная группировка социальных процессов на предприятии

<i>Группа I</i> <i>Кадровая политика</i> <i>предприятия</i>	<i>Группа II</i> <i>Текущая социальная по-</i> <i>литика</i>	<i>Группа III</i> <i>Стратегическая социальная</i> <i>политика</i>
<ul style="list-style-type: none"> - прогнозирование потребности в кадрах, - подбор и расстановка кадров, - стабилизация коллектива 	<ul style="list-style-type: none"> - использование трудового потенциала, - уровень оплаты труда и первичных жизненных потребностей персонала, - условия труда, развитие социально-бытовых и производственных инфраструктур 	<ul style="list-style-type: none"> - ценностные ориентации работников, потребности в образовательной подготовке, культурном уровне развития работников, - динамика состояния дисциплины и правопорядка в трудовой организации, - уровень и направленности трудовой, социальной и других, видах активности персонала

Вторая группа процессов способствует получению информации о текущей социальной политике на предприятии: условиях труда, рациональном использовании трудового потенциала (в широком смысле слова, это профессиональная ориентация и профессиональный подбор персонала с учетом индивидуальных особенностей и склонностей), а так же уровне оплаты труда.

Третья группа процессов находит свое применение в прогнозировании стратегической социальной политики на предприятии. Данное прогнозирование позволяет использовать персонал предприятия в процессе труда с наибольшей эффективностью (с учетом специальности, профессии, образования и способностей работника). В этой группе изучаются и анализируются причины миграции (увольнения) работников из трудовой организации, перспективные ценностные ориентации сотрудников, а так же уровень и направленность всех видов активности персонала.

Прогнозирование социальных процессов выступает, как первоначальный этап в планировании социального развития на предприятии и обусловлено необходимостью создания эффективно-управления всеми процессами на предприятии, а так же планирование стратегического развития предприятия.

Для возможности проведения всестороннего анализа социальных процессов, обоснования и формирования программ или планов социального развития предприятия, необходимо определить основные показатели деятельности данного предприятия. Расчет показателей деятельности предприятия поможет реализовать основные методологические подходы и принципы стратегического планирования.

Показателями социальных процессов служат количественно-качественные представления данного процесса, позволяющие оценить свойства, основные признаки, тенденции, а так же эффективность работы самого процесса. Следует отметить, что распределение показателей, на качественные и количественные носит относительно-условный характер, поскольку, в большинстве своем, качественные показатели имеют количественную определенность, а количественные – имеют качественную характеристику.

Разрабатывая прогнозные документы, как правило, анализируют не просто отдельно взятый показатель, а систему взаимосвязанных и взаимодополняющих друг друга показателей. Основными требованиями при формировании системы показателей прогнозирования социальных процессов являются следующие:

- показатели отражают всю полноту сущности и содержания процесса;
- показатели раскрывают специфические особенности процесса с позиции его стоимостного или вещественного состояния;
- показатели точно соответствуют задачам и целям социальной политики предприятия и способствуют ее развитию;
- показатели позволяют наиболее эффективно и рационально использовать ресурсы, способствуют повышению качества работы на всех уровнях производства;
- показатели должны быть хорошо адаптивными и гибкими, при вхождении в систему более высокого или низкого порядка;
- показатели обязательно должны иметь определенное методологическое единство, а так же возможность сопоставить их с другими показателями учета и статистики.

Проанализировав научные и практические публикации, нами были определены важнейшие показатели, рассматриваемые по ранее описанным группам социальных процессов на предприятии, целесообразным для прогнозирования (табл. 2).

Таблица 2

Группы показателей для прогнозирования социальных процессов

<i>I Группа Показатели кадровой политики</i>	<i>II Группа Показатели текущей социальной политики</i>	<i>III Группа Показатели стратегической социальной политики</i>
1) Удельный вес работников отдельных подразделений в общей численности работников предприятия за отчетный период; 2) Удельный вес служащих, имеющих высшее образование в общей численности служащих и работников предприятия за отчетный период; 3) Коэффициент текучести рабочей силы; 4) Коэффициент стабильности кадров.	1) Среднемесячный доход работника исходя из фонда заработной платы и размера социальных выплат; 2) Коэффициент условий труда; 3) Коэффициент соотношения темпов роста производительности труда и средней заработной платы; 4) Уровень социальных выплат на одного работника за отчетный период.	1) Удельный вес работников прошедших курсы повышения квалификации или переподготовки в общей численности работников предприятия за отчетный период; 2) Удельный вес работников, принимающих участие в общественных мероприятиях предприятия в общей численности работников предприятия за отчетный период; 3) Коэффициент трудовой дисциплины; 4) Совокупный потенциальный фонд рабочего времени предприятия за отчетный период.

Кадровая политика предприятия строится на базе основных количественных и качественных характеристик, которые возможно отразить благодаря определенным абсолютным и относительным показателям. Одними из таких показателей являются:

1) *Удельный вес работников отдельных подразделений (групп, категорий) в общей численности работников предприятия.*

$$U_{врб} = P_{зр} / P_{сн} * 100\% , (1)$$

где $P_{зр}$ – численность работников отдельных подразделений (групп, категорий) за отчетный период, чел.;

$P_{сн}$ – среднесписочная численность работающих на данном предприятии за отчетный период, чел.

2) *Удельный вес служащих, имеющих высшее образование в общей численности служащих и (или) работников предприятия.*

$$U_{всл} = P_{во} / P_{сн} * 100\% , (2)$$

где $P_{во}$ – численность работников, имеющих высшее образование за отчетный период, чел.;

P_{cn} – среднесписочная численность работающих на данном предприятии за отчетный период, чел.

3) Коэффициент текучести рабочей силы.

$$K_{mk} = P_{ув} / P_{cn}, \quad (3)$$

где $P_{ув}$ – численность работников, уволившихся с предприятия (цеха, участка) по собственному желанию и из-за нарушения трудовой дисциплины за отчетный период, чел.;

P_{cn} – среднесписочная численность работающих на данном предприятии за отчетный период, чел.

4) Коэффициент стабильности кадров.

$$K_{ск} = P_{ном} / P_{cn}, \quad (4)$$

где $P_{ном}$ – численность работников, проработавших на предприятии не менее 5 лет, чел.;

P_{cn} – среднесписочная численность работающих на данном предприятии в период за отчетный период, чел. [1, с. 216].

При анализе текущей социальной политики необходимо рассмотреть показатели результатов выполнения установленных заданий, а так же проанализировать темпы роста производительность труда в соотношении с заработной платой работника. Для прогнозирования текущей социальной политики на предприятии используют такие показатели как:

1) Среднемесячный доход работника исходя из фонда заработной платы.

$$D_{cp} = \Phi_{ом} / P_{cn}, \quad (5)$$

где $\Phi_{ом}$ – фонд начисленной заработной платы (скорректированный на оплату труда работников не списочного состава), руб.;

P_{cn} – среднесписочная численность работающих на данном предприятии за отчетный период, чел.

2) Коэффициент условий труда.

$$K_{ум} = \sqrt{A_1, A_2, \dots, A_n}, \quad (6)$$

где A_1, A_2, \dots, A_n – индексы соответствия фактических условий труда нормативным, например, в частности:

A_1 – уровень шума на рабочих местах;

A_2 – уровень освещенности на рабочем месте;

n – количество показателей, характеризующих условия труда, по которым проводились замеры.

3) Коэффициент соотношения темпов роста производительности труда и средней заработной платы или коэффициент опережения.

$$K_{он} = I_1 / I_2, \quad (7)$$

где I_1 – индекс производительности труда;

I_2 – индекс среднегодовой заработной платы.

4) Уровень социальных выплат на одного работника за отчетный период.

$$Ур_{св} = \Phi_{сл} / P_{cn}, \quad (8)$$

где $\Phi_{сл}$ – фонд начисленной суммы социальных льгот за отчетный период, руб.;

P_{cn} – среднесписочная численность работающих на данном предприятии за отчетный период, чел.

Важную роль в прогнозировании социальных процессов и последующем планировании играют показатели стратегической социальной политики. К данным показателям относят следующие:

1) Удельный вес работников прошедших курсы повышения квалификации или переподготовки в общей численности работников предприятия за отчетный период.

$$Ув_{квр} = P_{пв} / P_{cn} * 100\%, \quad (9)$$

где $P_{пв}$ – численность работников, прошедших курсы повышения квалификации или переподготовки за отчетный период, чел.;

$P_{сн}$ – среднесписочная численность работающих на данном предприятии за отчетный период, чел.

2) *Удельный вес работников, принимающих активное участие в общественных мероприятиях предприятия (научных и практических конференциях, конгрессах, выставках и проч.) в общей численности работников предприятия за отчетный период.*

$$Ув_{акр} = P_{ак} / P_{сн} * 100\% , (10)$$

где $P_{ак}$ – численность активных работников, принимающих активное участие в общественных мероприятиях предприятия за отчетный период, чел.;

$P_{сн}$ – среднесписочная численность работающих на данном предприятии за отчетный период, чел.

3) *Коэффициент трудовой дисциплины.* Он определяется величиной внутрисменных и целодневных потерь рабочего времени, вызванных нарушением дисциплины, по формуле:

$$K_{мд} = (1 - \dot{a}t_{вн} / T_{см} * Ч) * (1 - \dot{a}t_{цд} / T_n * Ч_{об}) , (11)$$

где $\dot{a}t_{вн}$ – суммарные внутрисменные потери рабочего времени, вызванные нарушением трудовой дисциплины, человеко-час.;

$\dot{a}t_{цд}$ – суммарные целодневные потери рабочего времени, вызванные нарушением трудовой дисциплины, человеко-час.;

$T_{см}$ – продолжительность смены, час.;

$T_{пл}$ – плановый фонд рабочего времени на изучаемый период, смену, час.;

$Ч$ – численность рабочих, охваченных наблюдением, чел.;

$Ч_{об}$ – общая численность рабочих в данном подразделении, чел.

4) *Совокупный потенциальный фонд рабочего времени предприятия за отчетный период или, по-другому, трудовой потенциал предприятия.* Данный показатель может быть определен формулой:

$$\Phi_{тп} = \Phi_{к} - T_{пп} , (12)$$

$\Phi_{к}$ – величина календарного фонда времени, час.;

$T_{пп}$ – нерезервообразующие неявки и перерывы (т.е. регламентированные затраты, которые являются необходимыми — выходные и праздничные дни, основные и дополнительные отпуска и т.п.), час. [2, с. 118]

Подводя итог, можно обозначить, что основное практическое назначение прогноза заключается в возможности повышения с его помощью эффективности принимаемых управленческих решений на основе выявлений и учета изменений внешней среды.

Прогностическая деятельность приобретает в настоящее время все большую актуальность в разных сферах жизни общества, поскольку является одним из важнейших методов познания и управления экономической, политической, духовно-нравственной и социальной действительностями [4; 6].

Тем самым, современные научные представления о прогнозировании выявляют необходимость более активной и качественной проработки проблематики исследования социальных процессов с целью повышения эффективности управленческой деятельности и развития предприятия.

Литература

1. Адамчук В.В., Ромашов О.В, Сорокина М.Е. Экономика и социология труда: учебник для вузов // М.: ЮНИТИ. 2001. 407 с.
2. Генкин Б.М. Экономика и социология труда: учебник для вузов // М.: «Норма – Инфра». 1999. 384 с.
3. Дуброва Т.А. Прогнозирование социально-экономических процессов: учебное пособие // М.: Маркет ДС. 2010. 192 с.

4. Кирилина Т.Ю., Бузмакова Т.И., Лапшинова К.В., Антоненко В.И. Эволюция развития социальной политики, основанной на социальной сплоченности (статья). Русский космизм: история и современность // Сборник трудов научной конференции 22 апреля 2015 года // Под общ. Научн. Ред. Смирнова В.А. М.: Научный консультант. 2015. с. 121-131.
5. Кирилина Т.Ю. Предпосылки формирования социальной политики, основанной на социальной сплоченности // Материалы Ивановских чтений. 2015. № 5. с. 142–146.
6. Кирилина Т.Ю., Флоря В.М., Антоненко В.И. и др. Социально-гуманитарное знание как ресурс формирования гражданского общества в России: коллективная монография // ГБОУ ВО «Технологический университет». Королев. 2015.
7. Кирилина Т.Ю. Методика диагностики социальной сплоченности на региональном уровне // Социальная политика и социология. 2013. № 4-2 (97). С. 43-51.
8. Леньков Р.В. Социальное прогнозирование и проектирование // М.: Форум. 2012. 184 с.
9. Сафронова В.М. Прогнозирование и моделирование в социальной работе: Учеб. Пособие для студ. высш. учеб. заведений // М.: Издательский центр «Академия». 2002. – 192 с.

УДК 378.1

**СОЗДАНИЕ КОМПЛЕКСНОЙ МОДЕЛИ УПРАВЛЕНИЯ ИННОВАЦИОННОЙ СРЕДОЙ
СОВРЕМЕННОГО ВУЗА**

В.В. Андреев, доцент кафедры стратегического планирования, управления и прогнозирования
Московского финансово-юридического университета МФЮА,
Почётный доцент университета МФЮА,
Бизнес-тренер, Управляющий партнёр Тренинг-центр финансового консалтинга
и кадровых решений

В статье рассмотрены вопросы инновационного потенциала современных учреждений высшего образования и формирования их инновационной среды. Данный материал является результатом исследования, в котором были проанализирована необходимость разработки теоретических и практических основ управления российскими вузами, как части экономической науки.

Инновационное развитие, экономика образования, инновационно-внедренческая среда, научно-образовательная деятельность, комплексная модель управления.

**CREATION OF COMPLEX MODEL OF MANAGEMENT OF THE INNOVATIVE
ENVIRONMENT OF MODERN UNIVERSITY**

V.V. Andreev, associate Professor chairs of strategic planning, management and forecasting of the Moscow financial and law University-MFLU, honorary associate Professor of the MFLU,
Business coach, Managing partner Training center of financial consulting and personnel decisions

The article considers the issues of innovation potential of modern institutions of higher education and shape their innovation environment. This material is the result of the study, which analyzed the necessity of developing theoretical and practical foundations of management of Russian universities as part of economic science.

Innovative development, education economy, innovative and implementation environment, scientific and educational activity, complex model of management.

Сложность управления процессом перехода к инновационному развитию состоит в необходимости выбора и научного обоснования экономической платформы, объясняющей закономерности множества сложных взаимосвязанных экономических процессов, протекающих при создании и коммерциализации инноваций на микро- и макроуровнях. Непрерывность инновационных процессов в формируемой инновационной среде становится ключевым фактором для функционирования экономики в современных условиях. Раскрытие условий и закономерностей взаимодействия участников инновационных процессов как субъектов инновационной среды позволит разрабатывать, внедрять и управлять реализацией программ по переходу к экономике инновационного типа.

Экономика, основанная на знаниях, требует развития инновационных образовательных систем и создания единой системы целее ориентированного управления процессом формирования развитой инновационной инфраструктуры, расширением спроса на инновационную продукцию со стороны бизнеса, способствующего технологической модернизации экономики, построению адекватных инновационно-предпринимательских структур и систем управления в образовании; инновационно-инвестиционной политики, направленной на стимулирование конкуренции и защиту прав интеллектуальной собственности [1, С.6].

Глобализационные процессы в экономике и обществе способствовали возникновению открытой модели развития системы образования, усилению конкуренции между экономическими агентами рынка образовательных услуг.

Российскому высшему образованию как системе недостает прагматизма, обретение которого придаст ему максимальную конкурентоспособность, позволит преодолеть определенную закрытость, будет способствовать более активному вхождению в систему европейского и мирового образования [2, С.47].

В современных сложных социально-экономических условиях приоритетным направлением развития сектора высшего образования в России становится развитие инновационной деятельности, как перспективного решения экономических задач, поставленных перед вузом. Мировой опыт свидетельствует, что инновационная деятельность, характеризуемая как процесс, направленный на создание, развитие и распространение инноваций, является одним из решающих факторов в процессе социально-экономических преобразований, в преодолении кризисных явлений и стабилизации экономики.

Система высшего образования и университетские комплексы должны играть существенную роль в становлении современной инновационной экономики, построенной на новейших знаниях.

Инновационный процесс в университете должен быть организован и управляем. При этом специфическое содержание инновации сегодня составляют изменения, а главной функцией инновационной деятельности служит функция изменения. Инновационные изменения создают в экономической системе внутреннюю энергию эффективного роста, но нарушают сбалансированность и равновесие при переходе системы в новое качество.

Система образования и университет классифицируются как особо сложные и вероятностные социально-экономические системы. Исследуемая и модернизируемая система управления университетом делима и множественна в своих подсистемах и элементах, находящихся в определенных отношениях. Эти отношения могут быть представлены как институты, которые в трактовке Д. Норта являют собой правила и механизмы, обеспечивающие их выполнение, и нормы поведения, которые структурируют повторяющиеся взаимодействия между людьми [3, С.214].

Университеты инновационного и предпринимательского типа нацелены на расширение своего социально-экономического пространства, все больше влияют на окружающую среду и одновременно находятся под сильным ее воздействием. Наблюдаются тенденции динамичного интегративного воздействия высшего образования и культуры в самом широком смысле как на макро-, так и на микроуровнях. Все чаще высшие учебные заведения вынуждены сочетать в себе образовательную миссию и способность к предпринимательскому менеджменту, одной из основных черт которого становится университетское антрепренерство.

Трансформация традиционного университета в университет инновационно-предпринимательского типа должна сопровождаться изменением структурных и процессных отношений управления, находящихся свое отражение в институциональных инструментах и формах управления, методах решения задач управления и процессах принятия решений. При этом следует учитывать то важное обстоятельство, что предпринимательская составляющая управления всегда связана с риском принятия решений по поводу выбора и продвижения на рынок инноваций, а это не может не отразиться на структуре и содержании информационной системы целеориентированного управления [1, С.36].

Глобализация и современные, в том числе информационные технологии существенно повысили спрос на квалифицированных менеджеров в области фундаментальных исследований, инновационного менеджмента, финансов, экономики, бухгалтерского учета и менеджмента. Осознавая это, учебные заведения усиленно пытаются разрабатывать и внедрять новые стратегии, ориентируясь на запросы глобального рынка.

Инновационная составляющая в большей своей части связана с модернизацией процессов управления и их информационного обеспечения, то предпринимательская – с процессами приня-

тия решений, прежде всего оценкой риска инноваций при их коммерциализации. Однако, как показали результаты исследования, университеты, которые значительно дальше продвинулись по пути построения инновационных процессов, практически не разработали действенных предпринимательских институтов, процессов, инструментов и форм управления, столь необходимых для университетов инновационно-предпринимательского типа.

Инструменты регулирования институциональной модели развития национального научно-образовательного комплекса обеспечивают необходимые условия для прогресса, которые определяют создание инновационной среды.

Формирование институциональных условий для развития инновационной инфраструктуры требует также привлечения инвестиционных ресурсов и совершенствования модели налогового и финансового регулирования.

Рынок образовательных услуг имеет следующие институциональные характеристики и особенности развития:

1. недолговечность образовательных услуг;
2. спрос на них подвержен различным колебаниям;
3. знания быстро устаревают;
4. непостоянство качества образовательных услуг, что связано с его изменением в зависимости от того, кто и как ее предоставляет и от конкретного лица, потребляющего ее (базового образования, индивидуального восприятия материала, психологических особенностей, способностей этого лица);
5. образовательные услуги имеют многопрофильный характер, что предполагает комплексность и междисциплинарность их оказания [4, С.42].

Инновации – двигатель и побудительный мотив прогресса общества.

Под инновациями в образовании понимаются возможности включения передовых научных разработок в образовательный процесс, причем таким образом, что он позволяет готовить специалистов, способных осуществлять дальнейшие инновации в ходе научной карьеры. Инновационными образовательными программами выступают систематический набор учебных курсов, включающих актуальные разработки в области науки и технологии в данной выделенной области, целью которого является подготовка специалиста, способного осваивать и творчески развивать переданные ему в результате обучения навыки и результаты.

В условиях развития инновационно-предпринимательского университета основной упор делается не на улучшающие инновации (хотя для них всегда отводится большое место в научно-исследовательской и проектной деятельности), а на пионерские или близкие к пионерским инновации. Высокая наукоемкость продукции инновационного университета ставит специфические преграды на пути ее коммерческого использования, в том числе применения инструментов маркетинга. Это связано с высоким уровнем новизны и подчас с отсутствием спроса на то, что потребитель никогда не видел, не использовал. Новизна наукоемкой продукции порождает проблемы ее коммерциализации.

Инновационный процесс в вузе – это, прежде всего, процесс взаимодействия и взаимосодействия основных субъектов вузовского пространства: администрации, профессорско-преподавательского состава, сотрудников, студентов. Такое взаимодействие носит название – интеракция [5, с.554].

Основными участниками взаимодействия в ходе инновационного развития (субъектами интеракции) являются:

- администрация вузов (при этом нужно учитывать, что она структурирована в «вертикальном» и «горизонтальном» отношении);
- профессорско-преподавательский состав;
- сотрудники, в том числе научные работники;

– студенты, однако, участие абсолютного большинства из них носит фрагментарный характер.

В ситуации внедрения нововведений в интерактивный процесс вступают люди с разными взглядами, различными ценностями и целями [6, с.108].

В качестве важных показателей, характеризующих инновационный процесс как процесс интеграции в вузе можно выделить:

- 1) отношение работников вуза к инновациям и инновационным ценностям;
- 2) восприимчивость к нововведениям;
- 3) уровень инновационной активности работников вуза;
- 4) готовность к освоению новшеств [6, с.115] .

Проблемы, существующие у российских вузов, связаны с особенностями их внешней и внутренней среды, отражающейся на деятельности вузов. К особенностям внешней среды относятся: нестабильный характер развития общества; глубокие структурные диспропорции в российской экономике; низкий технологический уровень российской промышленности; недостаточно развитые высокотехнологические отрасли; высокая степень физического износа основного капитала; нехватка оборотных средств предприятий; демографические проблемы; сокращение бюджетного финансирования высшего образования; низкая заработная плата профессорско-преподавательского состава и сотрудников, ведущая к утечке высококвалифицированных специалистов. Проблемы внутренней среды вузов вытекают из недостатка их автономии; жесткого государственного контроля и регулирования их деятельности.

Формирование в вузе инновационной среды должно осуществляться по двум органически взаимосвязанным основным направлениям:

- 1) поиск и реализация принципиально новых (инновационных), более эффективных форм обучения. Это в первую очередь методологизация образовательного процесса, реальное введение в практику системных принципов, развитие интегрированных курсов;
- 2) создание атмосферы инновационно-образовательной деятельности студентов (вуз должен рассматриваться как инкубатор субъектов инновационного развития).

Иначе говоря, предполагаются качественно иными как собственно педагогическая деятельность, так и процессы развития субъектов инновационной деятельности.

На основе анализа основных видов деятельности вуза: образовательной, научной и после-вузовское научно-профессиональное образование автор выделяет следующие виды деятельности вуза с учетом инновационной составляющей:

- выполнение фундаментальных и прикладных научных исследований, в некоторых случаях опытно-конструкторских работ (результатом которых являются объекты интеллектуальной собственности, ноу-хау, лицензии, патенты, новые методы, явления, научные публикации и др.);
- генерация инновационных идей;
- осуществление обучения научно-исследовательской деятельности профессорско-преподавательского состава, научных работников, докторантов, соискателей, аспирантов (адъюнктов для военных вузов) и студентов высших учебных заведений;
- осуществление совместной работы по созданию инноваций с инновационными фирмами (научно-исследовательская деятельность, экспертиза проектов, консалтинговые услуги) в составе интегрированных структур, которые формируются на основе национальной инновационной системы и объединяют в разных организационных формах науку, технику, технологии и образование с ориентацией на мировой рынок наукоемкой продукции и высоких технологий.
- повышение квалификации и междисциплинарная подготовка инновационно активных специалистов, которые востребованы на рынке труда;
- проведение аттестации научных и научно-педагогических кадров высшей квалификации докторскими и кандидатскими диссертационными советами по различным специальностям;

– разработка, внедрение и использование в своей работе инноваций образовательной сферы. Инновационная деятельность современного вуза представляет собой нововведение методического обеспечения учебного процесса, технологии процесса обучения, оказание инновационных образовательных услуг и др.;

– распространение знаний о современных инновациях различных отраслей экономики среди студентов и слушателей в процессе образовательной деятельности, которая стимулирует развитие инноваций в вузе (при чтении лекций и проведении практических занятий). Тем самым вуз повышает свою конкурентоспособность на рынке образовательных услуг;

На рисунке 1 представлен организационно-экономический подход к исследованию и оценке инновационной деятельности вуза [7, с.4-32].



Рисунок 1. Основные направления, организационно-экономического подхода к исследованию и оценке инновационной деятельности вуза

Таким образом, к первому направлению – деятельности по созданию инноваций в вузе – относятся те виды работ, которые непосредственно имеют отношение к процессу создания, освоения и распространения инноваций.

Второе направление – обучение инновационной деятельности – это особый вид работы вуза, который стимулирует ее развитие, как в самом вузе, так и в отрасли, что имеет существенное значение в условиях формирования экономики, основанной на знаниях.

Третье направление является традиционным для вузов, но современные рыночные отношения придают ему новый смысл. Во время, когда информация становится способом привлечения инвестиций, в вузах стали широко востребованы курсы повышения квалификации, семинары-тренинги и круглые столы по проблемам развития отрасли.

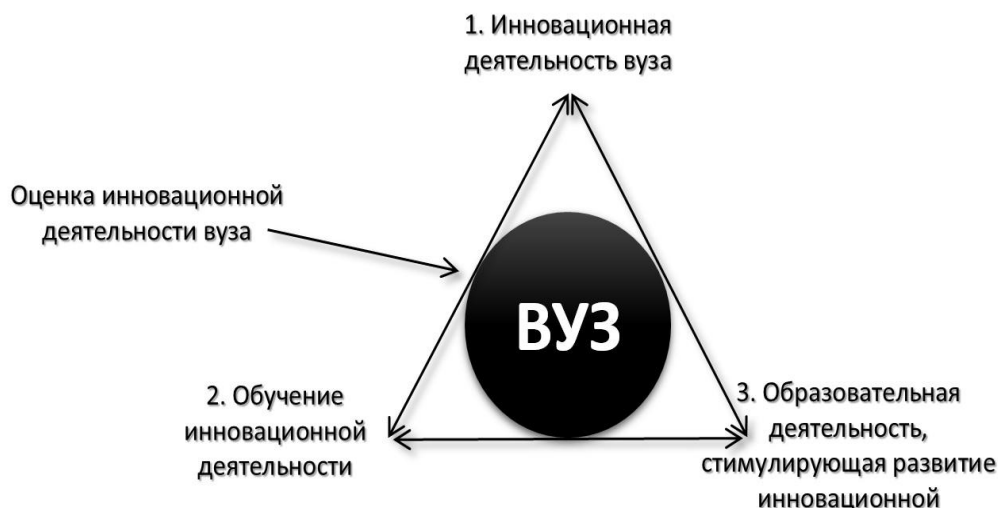
Рассмотрим содержание основных типов образовательных инноваций, которые соответствуют репродуктивной, проблемной и интегральной ориентациям образовательного процесса (рис. 2):

1) модернизирующие инновации, направленные на достижение гарантированных результатов образовательного процесса в рамках его традиционной репродуктивной ориентации, трансфер знаний и формирование способов действий по образцу, ориентированному на высокоэффективное репродуктивное обучение;

2) трансформирующие инновации, преобразующие традиционный образовательный процесс и направленные на обеспечение его исследовательского характера, организацию поисковой, учебно-познавательной деятельности. Данный подход к обучению направлен, прежде всего, на

формирование у обучающихся навыков самостоятельного поиска новых знаний, их применения в новых условиях, развитие их творческой деятельности в сочетании с выработкой ценностных ориентаций;

3) улучшающие инновации, обеспечивающие значительные улучшения и преимущества в организации образовательного процесса, но не базирующиеся на принципиально новых научно-технических достижениях. Обычно связаны с освоением новых образовательных моделей и программ;

4) интегрирующие (комплексные) инновации, реализующиеся за счет использования оптимального набора ранее накопленных и проверенных в мировой практике научно-технических достижений (интеграция науки и образования, разработка интегрированных учебных планов и образовательных траекторий, многоуровневая подготовка, создание совместных с НИИ и предприятиями инновационных инфраструктур). Интегрирующие инновации обеспечивают наиболее эффективное вложение средств в образовательную деятельность, исходя из потребностей рынка. Реализуются такие инновации специалистами инноватики, учеными-организаторами, руководителями инновационных проектов, опирающимися на помощь инновационных или инновационно-инвестиционных структур вузов;

5) прорывные (базисные) инновации – инновации, в основе которых лежат фундаментальные научные достижения в области развития образовательной деятельности вузов. Они позволяют выполнять ранее недоступные или известные функции, но новым способом (создание инновационных образовательных программ и наукоемкой продукции нового поколения, формирование инновационной системы управления финансированием вузов).



Рисунок 2. Основные типы образовательных инноваций

Отмечая многообразие инновационных процессов в системе высшего образования, необходимо подчеркнуть, что основным критерием степени инновационности, оценки социально-культурного и образовательного значения нововведений выступает традиционная социальная практика в виде «устоявшейся институализированной системы» как формы существования обра-

зовательной традиции, устойчивого способа трансляции культурного достояния общества [8, с.213].

Вуз как организация, с точки зрения стратегического планирования ее развития, обладает рядом особенностей, в некоторых случаях оптимизирующих процессы планирования, а в других – существенно их осложняющих. Очевидно, что вуз является средоточием сильного и разнообразного интеллектуального ресурса, характеризующегося восприимчивостью ко всему новому. Это достаточно однородная по структуре интересов организация, как правило, с активно взаимодействующей управляющей и управляемой системами. Руководители высшей школы чаще всего отождествляют свои интересы с интересами ключевого персонала, которые они хорошо понимают и поддерживают.

Важными особенностями системы управления вузом являются выборность руководителей всех уровней – от заведующего кафедрой до ректора – и коллегиальность принятия наиболее крупных решений ученых советов как самого вуза, так и его подразделений.

Значительное усложнение работы по стратегическому планированию в вузе происходит из-за непоследовательности и противоречивости позиции федеральных органов власти в вопросах развития и управления высшей школой, декларирования поддержки рыночных подходов в сфере образования и фактическое ограничение рыночной активности вузов. У многих участников процесса стратегического планирования отсутствует стратегическая позиция: руководители вузов загружены текущей оперативной работой, вузовское сообщество озабочено проблемами выживания и сохранения материального уровня, обеспечивающего хотя бы основные потребности и статус.

Достаточно сложно определить полный состав участников процесса стратегического планирования в вузе, однако в него обязательно должны входить:

- руководство вуза, представители вузовского сообщества, администрация вуза и его бизнес-окружение;
- граждане (родители, абитуриенты, студенты);
- консультанты и эксперты, привлекаемые к реализации проектов и планов,
- независимые консультанты, эксперты, аналитики;
- организаторы выражения интересов, ориентации и потребностей граждан и работодателей;
- работодатели;
- специалисты, обеспечивающие методическую поддержку процесса разработки программ, проектов и планов;
- субъекты вузовской деятельности: учебной, научной, деловой, хозяйственной, общественной.

В программе создания комплексной модели управления инновационной средой современного вуза можно сформулировать следующие стратегические приоритеты развития:

- научные исследования и подготовка кадров высшей квалификации;
- образовательная деятельность;
- финансово-экономическая деятельность.

Для каждой из перечисленных приоритетных сфер деятельности университета формируется комплексная программа, содержащая стратегические приоритеты и концепции развития по соответствующему направлению деятельности. Стратегические приоритеты развития включают наиболее важные, глобальные показатели, определяемые настоящим состоянием, необходимостью и возможностью перехода на более высокий уровень развития.

Для разрешения проблемных ситуаций по отдельным аспектам вузовской деятельности формируются целевые направления развития, обеспечивающие реализацию комплексных программ по основным направлениям. Целевые направления развития, актуальные для университета в данный период, можно сформулировать следующим образом:

- внедрение новых информационных технологий;
- материально-техническая база;
- международное сотрудничество;
- повышение кадрового потенциала;
- производственно-хозяйственная деятельность;
- система управления университета;
- социальная сфера и мониторинг здоровья студентов и сотрудников.

Концепции развития являются основой формирования комплексных и целевых программ развития и позволяют осуществить программирование набора мероприятий системной деятельности, обеспечивающих достижение поставленных целей в определенный период. В рамках Концепции развития университета необходимо сформулировать следующие стратегические приоритеты университета в научных исследованиях и подготовки кадров высшей квалификации:

- обеспечение единства научного и образовательного процессов;
- обеспечение приоритетности научно-инновационной деятельности;
- обеспечение роста количества подготовленных кадров высшей квалификации через аспирантуру, докторантуру и соискательство;
- получение результатов научных исследований на уровне отечественных и мировых достижений;
- совершенствование информационного обеспечения научных исследований и пропаганда их результатов.
- увеличение объемов научно-исследовательских и опытно-конструкторских работ;

Рыночная экономика радикально изменила условия функционирования университетов, вызывая необходимость перестройки структуры, менеджмента и появления новых направлений деятельности. Для эффективного развития современного гуманитарного университета обязательным является долгосрочное планирование достижений стратегической цели (миссии). Миссию университета можно рассматривать как создание технического университета инновационного типа. Функционально университет инновационного типа должен обеспечивать:

- инновационную направленность в образовательной и научной деятельности;
- единство образовательной, научной и инновационной деятельности, обеспечивающее его устойчивое развитие;
- наличие многоуровневой инновационной инфраструктуры (инфраструктуры инкубации инноваций – НИЧ, НИИ, КБ, технопарк, инновационно-технологический центр и т.д.);
- устойчивые корпоративные связи в сфере инновационной деятельности с ведущими региональными университетами и крупными профильными промышленными объединениями;
- подготовку команд менеджеров по инновационной деятельности для решения, в первую очередь, проблемы эффективного управления таким университетом.

Поэтому обеспечение приоритетности научно-инновационной деятельности университета невозможно без создания в рамках университетского комплекса структуры для эффективного воспроизводства конкурентоспособной научно-технической продукции и разработки механизмов финансирования инновационной деятельности. Для этого необходимо: совершенствование внутренней нормативной базы университетского инновационного комплекса университета по инновационной деятельности (УНИК ТРТУ); совершенствование инновационной структуры УНИК ТРТУ; создание технологической базы воспроизводства инноваций (технологический модуль); создание механизма финансирования инновационной деятельности.

Таким образом, основные направления развития видятся, прежде всего, в следующем:



Рисунок 3. Основные направления развития

Суммируя сказанное выше, можно с высокой долей уверенности предположить, что система гуманитарных университетов наиболее восприимчива к инновационно-ориентированному развитию и, следовательно, этот фактор должен быть ведущим в их структуре.

Следовательно, необходимость развития инновационного потенциала высшей школы связана с рядом тенденций и вызовов последнего десятилетия, касающихся российского образования как социально значимой части народного хозяйства. Необходимо поэтапное преобразование гуманитарных университетов в инновационно ориентированные университеты, учитывающих современные требования рынка.

Сюда следует отнести модернизацию и диверсификацию экономики; увеличение доли перерабатывающих отраслей в структуре ВВП и доли интеллектуального продукта в добавленной стоимости; обострение конкуренции на рынках знаний и технологий; осознание новой роли вузов не только как центров передовой науки и образования, но и как важнейших субъектов инновационной деятельности, ориентированных на коммерциализацию результатов научно-технической деятельности путем вывода на рынки наукоемкой конкурентоспособной продукции; рост количества вузов и дисбаланс структуры спроса и предложения на рынке образовательных услуг; усиливающееся неравенство среди вузов.

Литература

1. Захаревич В.Г., Гурков И.Б. Инновационное развитие и конкурентоспособность. Очерки развития российских предприятий // М., 2003; Клячко Т.Д. Мифы, легенды и реальность российского высшего образования // Демоскоп Weekly. 2004. №167-168; Князев Е.А. Университетская стратегия и региональное развитие // Предпринимательство и преобразование российских университетов. – Ростов-н/Д, 2003; Князев Е.А., Таверньи К. Теория организации и современный университет // Развитие стратегического подхода к управлению в российских университетах / Под

ред. Е.А. Князева. – Казань, 2001; Кузьминов Я.И. Образование и реформа // Отечественные записки. 2002. Т. 3.

2. Латуха О.А. Комплексная оценка инновационной деятельности вуза: теоретические и методические аспекты. Специальность 08.00.05 Экономика и управление народным хозяйством: управление инновациями и инвестиционной деятельностью. Автореферат диссертации на соискание ученой степени кандидата экономических наук. – Новосибирск, 2007.

3. Макаров В.Л. Справочник экономического инструментария / Макаров В.Л., Христолюбова Н.Е., Яковенко Е.Г.. – М., 2003; Норт Д. Институциональные изменения: рамки анализа // Вопросы экономики. 1997. № 3.

4. Менеджмент, маркетинг и экономика образования / Под ред. Егоршина А.П. – Н.Новгород, 2001. С. 42.

5. Немов Р.С. Общие основы психологии. – М.: Просвещение; Владос, 1994. – Кн. 1. – С. 554.

6. Сербиновский Б.Ю. Инновационная модель и интегрированная информационная среда в управлении университетом нового типа // Юж. федеральный ун-т. Новочеркасск: ЮРГТУ (НПИ). 2009. С. 6.

7. Собкин В.С. Учителство как социально-профессиональная группа / В.С. Собкин, П.С. Писарский, Ю.О. Коломиец. – М.: Российская академия образования, ЦСО РАО, 1996. С. 213.

8. Тарабаева, В.Б. Инновационное развитие вузов: проблемы управления конфликтами: моногр. / В.Б. Тарабаева. – Белгород: Изд-во БелГУ, 2007. С. 108.

УДК 372.881.111.1

МЕТОДИКА ОБУЧЕНИЮ ПРОЦЕССУ НАУЧНО-ТЕХНИЧЕСКОГО ПЕРЕВОДА

Д.Д. Арутюнян, канд. пед. наук, доцент кафедры иностранных языков,
Государственное бюджетное образовательное учреждение высшего образования
Московской области «Технологический университет» («МГОТУ»), г. Королев, Россия

В статье рассматривается вопрос обучения процессу перевода научно-технических текстов студентам нелингвистических вузов. Показаны операции, составляющие процесс перевода. Статья может представить интерес для преподавателей научно-технического перевода.

Научно-техническая коммуникация. информация, перевод, процесс перевода, умения и навыки, рабочие операции.

TEACHING METHODS OF SCIENTIFIC AND TECHNICAL TRANSLATION

D.D. Arutyunyan, PhD {Pedagogy}, assistant professor of foreign languages department,
State Educational Institution of Higher Education Moscow Region «University of Technology»
(«Unitech»), Korolev, Moscow Region

The article deals with the problem of teaching the process of scientific and technical translation to the students of non-linguistic institutions of higher education. Operations involved in the process of translation are considered. The article may be of interest for the teachers of scientific and technical translation.

Scientific and technical communication, information, translation, process of translation, skills, operations.

Международная научно-техническая коммуникация представлена в первую очередь переводом и реферированием.

Поскольку в научно-техническом переводе экстралингвистические трудности преобладают над лингвистическими трудностями понимания и перевода текста, то ведущую роль играют не переводчики-лингвисты, а переводчики-специалисты, т.е. инженеры, экономисты и другие специалисты, владеющие иностранным языком. Поэтому придается значение обучению будущих специалистов практическим навыкам поиска информации, и ее оформления в виде перевода, аннотации и реферата.

Научно-техническая коммуникация представляет собой обмен научно-технической информацией между специалистами и учеными. При непосредственном контакте носителя информации с ее потребителем научно-техническая информация является устной. Письменная коммуникация происходит при ознакомлении потребителя информации с письменными источниками, представленными в виде книги, журнала, бюллетеня, технической информации и т.д. Совокупность научно-технических документов (статей, отчетов, докладов, технических описаний, инструкций, руководств, монографий и т.д.) представляет собой научно-техническую литературу.

Следует разграничивать научно-технические знания и текущую научно-техническую информацию. Первые представляют собой обобщенную, систематизированную, в некоторой степени, устаревшую и широко известную информацию. А текущую научно-техническую информацию отличает новизна и практический интерес для специалиста (ученого, инженера и т.д.).

Научно-техническая информация характеризуется рядом качеств, среди которых особый интерес представляют языковая природа и семантический характер.

Языковая природа позволяет фиксировать ее на любом носителе и распространять в пространстве и времени.

Семантический характер отражается в содержании. Благодаря наличию содержательности информации и языковой природы возможен перевод источников информации с одного языка на другой, при этом идея автора должна оставаться неизменной в процессе перевода. В этом заключается независимость научно-технической информации от языка и ее носителей. Любой закон физики остается неизменным на любом языке и при любом носителе информации.

Ценность научно-технической информации для специалиста заключается в ее новизне. Причиной старения информации является не время, а появление новой информации.

При обучении студентов нелингвистического вуза иностранному языку и научно-техническому переводу, в частности, интерес представляют такие источники информации как оригинальная литература по профилю специальности, научно-популярная литература на изучаемом языке, научно-техническая периодика и техническая документация.

Связь научно-технического перевода со специальными дисциплинами, возможности получения научно-технических знаний и поиска научно-технической информации позволяют укреплять мотивацию при изучении иностранного языка в нелингвистическом вузе.

Обучение научно-техническому переводу происходит в условиях недостаточно сформированных умений и навыков владения иностранным языком, а порой и при их отсутствии. Помимо этого, студенты еще не знают своей специальности, так как изучение иностранного языка на основе специальных научно-технических текстов проводится с опережением прохождения специальных дисциплин. Эта особенность обучения иностранному языку требует от преподавателя тщательного отбора, отработки учебного материала и снабжения его экстралингвистическим комментарием. Неадаптированные оригинальные тексты по специальности должны обеспечивать максимальную эффективность при минимальном языковом материале, а для этого отбираются типичные образцы текстов, максимально информативные и пригодные для многоразового использования в различных учебно-методических целях. При этих условиях обучение научно-техническому переводу приобретает исследовательскую направленность, а его взаимодействие с изучением специальных дисциплин обеспечивает ему комплексный характер.

При обучении научно-техническому переводу следует различать обучение процессу перевода, т.е. выполнению тех рабочих операций, из которых складывается перевод, и обучение технике перевода, т.е. способам преодоления типичных переводческих трудностей (в том числе и экстралингвистических) путем использования соответствующих переводческих приемов.

Процесс письменного научно-технического перевода включает в себя пять рабочих операций:

- подготовку к выполнению перевода,
- уяснение смысла переводимой фразы (абзаца),
- перекодировку содержащейся в ней информации,
- графическое воспроизведение (написание) перевода фразы,
- контрольный просмотр готового перевода.

Подготовке к выполнению перевода следует обучать с самых первых занятий по письменному переводу. Необходимо показать студентам оправданность и целесообразность этой рабочей операции. Постоянное ее выполнение в процессе перевода в аудитории под руководством преподавателя постепенно войдет в привычку. Ценность ее будет осознана в процессе перевода, выполняемого студентами самостоятельно вне аудитории без контроля преподавателя.

Рабочая операция, называемая подготовкой к переводу, включает в себя ряд самостоятельных специфических действий, требующих некоторых профессиональных навыков и выполняемых в определенной последовательности:

- проверка комплектности материала, поступившего на перевод,
- чтение переводимого материала от начала до конца,

- консультация у специалиста,
- составление перечня сокращений,
- перевод подрисуночных и нарисуночных надписей,
- подбор справочных материалов.

Обучение проверке комплектности переводимого материала следует начинать непосредственно при получении студентами материала на перевод. При проверке комплектности материала, поступившего на перевод, следует обращать внимание студентов на наличие всех листов и их удобочитаемость, на наличие чертежей и рисунков, упоминаемых в тексте. Проверка комплектности материала не требует высокой квалификации или профессиональных навыков, но порой помогает сэкономить значительное количество времени и усилий. Если студент-переводчик обнаруживает отсутствие листов, неудобочитаемость текста или отсутствие графического материала вне учебного заведения, то ему приходится прервать работу, обращаться к заказчику (преподавателю, кафедре), что создает неудобства и значительным потерям времени.

Обучение проверке комплектности материала можно проводить и на русских машинописных материалах и ксерокопиях, но завершать обучение необходимо на изучаемом иностранном языке. Предлагаемый студенту материал для тренировки и проверке комплектности должен быть в пределах 30-50 страниц и содержать следующие дефекты: 2-3 пропуска, 2-3 страницы, неудобных для чтения, отсутствие 1-2 рисунков и схем. В течение 10-15 минут студент должен обнаружить все дефекты рукописи. Для освоения проверки комплектности материалов, поступающих на перевод, аннотирование или реферат, а также на просмотр, достаточно провести 3-4 аудиторных занятия по 15-20 минут.

Обучение чтению материала, поступившего на перевод, проводится перед первым практическим занятием по письменному переводу и далее по мере необходимости. Чтение всего материала, поступившего на перевод (всей статьи, всей брошюры и даже книги) от начала и до конца, следует рассматривать как совершенно обязательный вид деятельности переводчика. Этот вид чтения имеет свои специфические особенности и такому виду чтения необходимо учить специально. Обязательным условием этого вида чтения (назовем его предварительным) является использование иллюстративного и графического материала, имеющегося в рукописи или прилагаемого к ней.

Предварительное чтение имеет целью ознакомление с общим содержанием материала, поступившего на перевод, выявление непонятных и сомнительных мест, пропусков и ошибок. Во время обучения предварительному чтению студента необходимо научить делать пометки на полях рукописи: Н – непонятно, П – пропуск, О – ошибка или опечатка, ТН – термин-неологизм, Э – экстралингвистические трудности (суть вопроса, собственные имена, нерасшифрованные сокращения, условные обозначения и т.п.). Во время предварительного чтения должно быть отмечено все то, что требует консультации у специалиста или заказчика.

Упражнения, обучающие студентов предварительному чтению, могут быть двух видов:

- проверка ознакомления с общим содержанием текста путем передачи на иностранном или русском языке общего содержания всего текста или его части по выбору преподавателя;
- выявление трудных для понимания мест, пропусков и ошибок и отметка этих мест и дефектов.

При получении консультации у специалиста может иметь место игровой момент: роль специалиста выполняет один из студентов или преподаватель иностранного языка. Практически настоящие консультации специалистов студентов могут получать на своих выпускающих кафедрах.

Во время обучения переводу и составлению алфавитного перечня сокращений студенты должны усвоить правила перевода и чтения сокращений, а также понять, что такой перечень необходим для унификации перевода сокращений на протяжении всего перевода от начала и до конца текста. Во время перевода текста переводчик не задумывается над переводом сокращений, а берет готовый перевод из алфавитного списка. Обучение переводу сокращений и составление алфавит-

ного списка сокращений можно начинать с самого начала обучения иностранному языку на газетном материале, содержащем сокращения.

Цель перевода нарисованных и подрисованных надписей до начала перевода основного текста состоит в том, чтобы унифицировать основную терминологию, используемую на рисунках и чертежах. Перевод нарисованных надписей следует размещать отдельно от перевода подрисованных надписей. Если перевод подрисованных надписей представляет собой сплошной текст с абзацным отступом на каждом следующем рисунке и с соблюдением нумерации рисунков и чертежей, то перевод нарисованных надписей представляет собой перечень терминов, использованных на рисунках и размещаемых столбиком. При этом следует учесть, что нарисованные надписи могут быть и на каждом рисунке. Например:

OGO-2 RESEARCH SATELLITE (USA) [1.366]

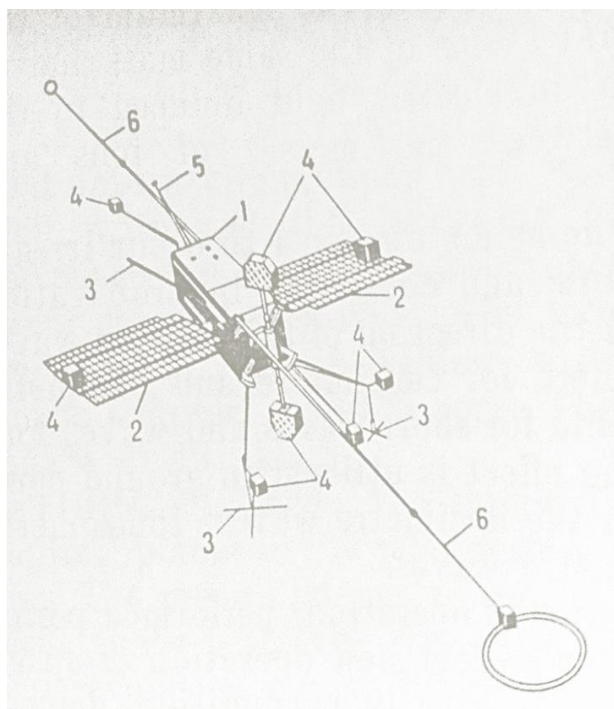

1. Body with main space-borne systems;
2. Solar batteries;
3. Antennas;
4. Containers with scientific instruments;
5. Rod carrying attitude control nozzles;
6. 7-meter long rods holding out certain sensors,

Научно-исследовательский спутник OGO-2 (США)

1. Тело с основными космическими системами
2. Солнечные батареи
3. Антенны
4. Контейнеры с научными приборами
5. Стержень, несущий сопло управления ориентацией
6. -7-метровые штанги для выведения определенных датчиков

Все нарисованные надписи в переводимом материале нумеруются на рисунке или чертеже слева направо и сверху вниз.

Переводу нарисованных и подрисованных надписей следует посвятить одно или два занятия с использованием иллюстраций из учебника по иностранному языку или иллюстрацией журнальной или газетной статьи.

Подбору справочных материалов, обычно проводимому опытным переводчиком до начала перевода, также следует обучать студентов.

К справочным материалам, необходимым переводчику, относятся соответствующие отраслевые двуязычные словари и справочники (на родном и иностранном языках), а также литература на русском языке по проблеме, рассматриваемой в переводимом материале.

Обучение студентов и даже аспирантов предварительной подготовке к переводу имеет важное значение, поскольку хорошо проведенная предварительная подготовка к переводу обеспечивает значительный выигрыш времени при переводе за счет увеличения темпа перевода (этот выигрыш времени пропорционален объему переводимой работы), и является важным элементом научной организации труда переводчика.

Очень важной операцией при переводе является уяснение смысла переводимой фразы или абзаца. От уяснения смысла высказывания зависит наличие или отсутствие в переводе искажений смысла. Содержание информации, приведенной в переводимом высказывании (смысл высказывания), является неизменным элементом, не подвергающимся преобразованию и сохраняемым в переводе в полном объеме. Поэтому уяснение смысла для перевода значительно отличается от понимания при чтении. В процессе уяснения переводчик оценивает значимость каждого смыслового элемента, формулирующего данный контекст. Догадка и интуиция, допустимые при чтении, не допустимы в научно-техническом переводе. Знание языка и сути вопроса, которому посвящен переводимый материал, представляет собой основу уяснения.

Уяснение смысла фразы или абзаца при письменном переводе опирается на навыки и умения изучающего чтения. В данном случае рекомендуются следующие упражнения:

- передать своими словами прочитанные вслух или про себя фразы или абзацы без зрительной опоры на прочитанный текст (для данного упражнения можно использовать тексты и упражнения из учебника и научно-технического журнал, а также фразы и абзацы, спроецированные на экран со слайдов. Можно четко регулировать время на прочтение определенного количества знаков, т.е. контролировать не только понимание прочитанного, но и скорость чтения студентов);

- передать своими словами отрывок текста после прочтения его с использованием специальных словарей. Объем отрывка от 300 до 500 печатных знаков, время на прочтение – 10-15 минут. Отрывок должен иметь смысловую законченность. Все студенты группы получают разные отрывки. Студенты читают про себя и работают одновременно. Таким образом, группа довольно быстро может справиться с содержанием большой статьи, если на отрывки разделена одна статья. Во время чтения студентам рекомендуется делать пометки типа плана.

Воплощение смысла высказывания в формы языка перевода (перекодировка) при устном переводе основывается на таких качествах переводчика, как память, быстрота реакции, умение перестроить фразу без ущерба для смысла. Следовательно, и упражнения, направленные на развитие навыка перекодировки, должны быть направлены на развитие этих способностей студентов. С этой целью могут быть использованы упражнения со следующими заданиями:

- повторить предложение или группу предложений за преподавателем или студентами. Предложение может быть зачитано или произнесено как на иностранном, так и на русском языке, или поочередно. Начинать такую работу следует с коротких предложений, а через некоторое время опорой для такого упражнения будет абзац. Особенно эффективно это упражнение при работе в парах. Для упражнений может быть использован текст, предназначенный для последующей работы в аудитории, или аналогичный ему по содержанию и терминологии. Материал упражнений может быть подготовлен специально, но тематически он должен соответствовать содержанию основного текста, предстоящего или пройденного урока.

- повторить группу терминов, перечисленных на иностранном языке в прямом или обратном порядке;

- повторить группу терминов или оборотов речи, данных на иностранном языке в прямом или обратном порядке в переводе на русский язык. Два последние упражнения эффективны при парной работе.

- повторить группу терминов, произнесенных в переводе на иностранный язык в прямом или обратном порядке. Такое упражнение позволяет проверить усвоение студентами научно-технической терминологии пройденного урока;

- построить фразы из данных элементов. Упражнение на построение коротких фраз из составных элементов фразы, произнесенных в произвольном порядке и в быстром темпе очень эффективно для развития быстроты реакции.

- перестроить фразу из вопросительной формы в утвердительную или отрицательную.

- выделить подлежащее, сказуемое и прямое дополнение из произнесенной фразы большой длины и построить новую, предельно короткую фразу. Такое упражнение предварительно может выполняться на русском языке.

Воплощение смысла высказывания в формы языка перевода (перекодировка) при письменном переводе требует от переводчика умения сформулировать мысль оригинала средствами языка перевода с сохранением по возможности стиля технически грамотно и без нарушения норм языка перевода. Письменный переводчик имеет несколько больше времени на перекодировку. Он имеет возможность выбрать из нескольких возможных вариантов перевода наилучший вариант, так как то, что он считает единственно приемлемым вариантом, необходимо иногда доказать. Это обстоятельство создает так называемый барьер, так как при письменном переводе наглядно фиксируются все ошибки и неудачи переводчика. Представленный им вариант тщательно анализируется редактором, роль которого в условиях учебного заведения выполняет преподаватель.

Именно по этой причине для формирования навыков перекодировки при письменном переводе целесообразно давать упражнения на перевод отдельных фраз и абзацев несколькими вариантами и на обоснование выбора наилучшего из вариантов перевода, выполненного самими студентами.

Очень полезно упражнение по оценке и анализу переводов, выполненных студентами. Студент в этом случае должен попытаться дать оценку перевода в целом, а также предложить и обосновать собственный вариант. Такой вид прививает студентам навык критической оценки и анализа собственного перевода (навык самоконтроля). Навык перекодировки практически опирается на технику перевода, т.е. знание переводческих приемов и методов и умение их применять. Навык перекодировки следует формировать на каждом занятии по письменному переводу и на каждом занятии по иностранному языку, где используется учебный устный перевод с листа. Поэтому очень важно для преподавателя, не оставлять без внимания небрежные буквальные варианты перевода, содержащие нарушения норм языка перевода и разного рода неточности.

Графическому воспроизведению готового перевода специально учить студентов нет необходимости, однако преподаватель должен добиваться от студентов, чтобы перевод был написан на стандартном листе, между строчками было достаточно места для правки, чтобы перевод был написан старательно, разборчивым почерком, с обозначением абзацев с помощью абзацного отступа. Все эти требования не являются пустой формальностью, а имеют воспитательное значение. Предъявляя их, преподаватель воспитывает у студентов аккуратность, уважительное отношение к собственной работе, к предмету и к преподавателю, культуру деловой переписки и т.д.

С первых же занятий по переводу у студентов следует формировать привычку контрольного просмотра перевода, являющегося завершающим этапом процесса письменного научно-технического перевода. Цель контрольного просмотра состоит в выявлении описок, пропусков, нарушений норм языка перевода, унификации терминологии.

Во время первых письменных переводов, выполняемых в аудитории на время (1500 печатных знаков за 45 минут – желаемый результат), преподаватель выясняет, что студент обнаружил в

процессе контрольного просмотра перевода. Такое подведение итогов по этой операции убеждает студентов в ее необходимости.

Особенно важно при обучении научно-техническому переводу является тщательный отбор учебных материалов, так как студенты могут иметь слабую подготовку в иностранном языке, с одной стороны, а с другой стороны, не имеют достаточных знаний для глубокого понимания научно-технических текстов. Основной характеристикой данных текстов должна быть посильность с точки зрения языковых трудностей и с точки зрения их содержательной стороны.

Литература

1. Космонавтика. Маленькая энциклопедия. Изд-во «Советская Энциклопедия» // Москва. 1969. С.620.

УДК 378.4

ЭЛЕКТРОННЫЙ МУЛЬТИМЕДИЙНЫЙ УЧЕБНЫЙ ПРОЕКТ КАК ЭЛЕМЕНТ ИННОВАЦИОННОГО ОБРАЗОВАНИЯ

Т.Н. Архипова, к.т.н., доцент кафедры дизайна,

Государственное бюджетное образовательное учреждение высшего образования
Московской области «Технологический университет» («МГОТУ»), г. Королёв, Россия

В статье рассматриваются проблемы, связанные с улучшением образовательного процесса в вузе. Представлены основные инновационные технологии образовательной среды и их роль в улучшении процесса обучения. Отмечается необходимость быстрого усваивания информации студентами и, следовательно, внедрение информационно-коммуникационных технологий в образовательный процесс. Показан вариант разработки веб-сайта с предоставлением информационной базы творческой дисциплины.

Образовательное пространство, инновации, мультимедийность, информационные технологии, образовательный проект.

ELECTRONIC MULTIMEDIA TRAINING PROJECT AS AN ELEMENT OF INNOVATIVE EDUCATION

T.N. Arkhipova, PhD {Engineering science}, associate Professor of the Department of Design,
State Educational Institution of Higher Education Moscow Region «University of Technology»
(«UNITECH»), Korolev, Moscow Region

The article discusses the problems associated with improving the educational process at the University. Presents the basic innovative technologies of the educational environment and their role in improving the learning process. The need of quick assimilation of information by students and, consequently, the introduction of information and communication technologies in the educational process. Shown the option of developing a web site with all the information base of creative discipline.

Educational space, innovation, multimedia, information technology, educational project.

В настоящее время инновационные технологии в образовательной среде широко используются преподавателями вузов. Внедрение в учебный процесс информационно-коммуникационных технологий не только упрощает работу со студентами, но и, в то же время требует совершенно иного подхода к преподавательской деятельности. Теория развития инноваций в образовании и глубокие исследования в данном направлении ведутся с начала прошлого века. Так, например, Г. Менш [10], ввел термин «инновация», который посчитал научным открытием в продукте или новой технологии.

В настоящее время современное образовательное пространство включает традиционные и инновационные процессы [7].

Под инновацией следует понимать теоретически обоснованное, целенаправленное и практико-ориентированное нововведение, которое, как правило, осуществляется в настоящее время на трех уровнях, таких как макроуровень, мезоуровень и микроуровень.

На первом из них – макроуровне инновации непременно происходят изменения в системе образования. Как правило, они являются следствием тех глубоких изменений, которые происходят в целом в обществе (мире, социуме, стране).

На втором – мезоуровне инновационные процессы ориентированы на изменения в образовательной среде какого-либо региона, а также в определенных учебных организациях.

И, наконец, на микроуровне инновации создают новое содержание либо отдельно взятого курса, либо объединения (блока) курсов (например, технологических, экологических, гуманитарных и др.); либо на отработку совершенно новых способов разработки структуры процесса образования; а также на разработку новых технологий, новых методов и форм обучения [7].

В настоящее время проблемам возникновения, развития и распространения педагогических нововведений посвящены работы многих авторов. Целому ряду наиболее важных аспектов инновационного развития образования посвящены труды Д. Р. Вахитова [2], Вербицкого А. А. [3], Г. В. Лаврентьева [7], Н. Б. Лаврентьевой [7], Т. Н. Кондратьевой [2], Т. Ю. Кирилиной [4, 5, 6], К. В. Лапшиновой [4, 8, 9], Н. В. Гайдабрус [9], А. Э. Ларионова [9], И. В. Христофоровой [13], Т. Н. Архиповой [1] и др.

В отечественной образовательной системе о проблемах инновационного развития заговорили в конце прошлого века, и до настоящего времени это является одним из самых неопределенных и неоднозначных понятий.

Преподавателю вуза требуется совершенно четкое понимание сущности современных инновационных процессов в образовательной среде.

Современные инновационные методы совершенствования образования можно представить следующими аспектами:

- обеспечение создания творчества в различного уровня образовательных учреждениях, привития интереса в научном и педагогическом сообществе к различным новшествам;
- создание благоприятных условий для внедрения разнообразных нововведений и их действия;
- включение поисковых образовательных систем и механизмов;
- внедрение актуальных нововведений и реальных разработок в образовательные системы.

Происходящие регулярно в обществе изменения социально-экономического плана, непосредственно сказываются на содержании и структуре культуры [3].

Немаловажным для педагогики является значение культурной традиции. Во-первых, оно отражает те ценностные установки, которые сложились в обществе на определенном этапе его развития и прошли реальное апробирование, что является гарантией отделения нереальных разработок от действительно реализуемых проектов. Во-вторых, значение культурной традиции формирует ту духовную сферу, в которой происходит действие социальных процессов, и, естественно, педагогических.

Предполагаемая типология инновационных подходов к обучению в вузе может быть представлена таким образом:

1. Модернизационные – инновации, видоизменяющие образовательный процесс и направленные на гарантированное достижение результатов в развитии учебного процесса. В основе данного рода инноваций лежит технологический подход к обучению, который направлен на предоставление студентам знаний и формирование способов действий по эталону. Такой подход к образовательному процессу ориентирован на высокоэффективное репродуктивное обучение.

2. Трансформационные – инновации, преобразующие образовательный процесс. Поисковый подход к обучению способствует формированию у студентов совершенно новых знаний, а также применения их в новых условиях. Кроме того, поисковый подход обеспечивает формирование опыта творческой деятельности в сочетании с выработкой ценностных ориентаций. Как правило, имеется два инновационных подхода к формированию обучения: технологический и поисковый. Технологический подход трансформирует традиционное образование на основе преобладающей репродуктивной деятельности студентов на новый уровень, определяет разработку моделей обучения для достижения студентами четкого усвоения результатов. Поисковый подход преобразует традиционное обучение в такой вид обучения, который позволяет учащимся в освоении

нового опыта. В рамках данного подхода к обучению основной целью является выявление и внедрение абсолютно новых знаний, оригинальных способов действий, личностных инициатив.

Развитие активной инновационной деятельности современного преподавателя вуза является одним из стратегических направлений в образовательной среде. Грамотное решение данной задачи имеет особо важное и весомое значение в настоящее время, когда любые новшества и инновационные предложения преподавателей и студентов в сфере образования могут быть реализованы, если они внутренне будут приняты и поддержаны самими преподавателями-инноваторами, активно стремящимися поднять образование на более высокий уровень, повысить уровень не только подачи материала студентам, но и повысить непосредственно свой уровень образования.

В отношении содержательного пояснения образовательного процесса следует исходить из того, что все-таки центральной координационной фигурой в сфере образования является непосредственно преподаватель, который задает направление для изучения студентами своей профессии, кроме того направляет их на творческое изучение дисциплин по выбранной специальности. Дальнейшее планомерное изменение образовательной системы России в ближайшем будущем естественно зависит как от профессионализма преподавателей вуза, так и от их заинтересованности в развитии в образовательном процессе активной инновационной деятельности.

Прежде всего, инновационную культуру следует представить в качестве явления профессионального, в связи с тем, что именно профессионалы вносят новшества в различные сферы деятельности - быта, труда, отдыха, общения и познания. Однако, исходной базой инновационной культуры преподавателя (а также представителей других различных сфер деятельности) являются общекультурные свойства личности: духовность, гражданственность и эрудиция, так как все они присущи содержанию образовательного процесса, составляют его атмосферу и должны непременно становиться присущими студентам свойствами.

Современные инновационные технологии в образовании – это, прежде всего такие технологии, как:

- Информационно-коммуникационные технологии (ИКТ) в предметном обучении;
- Личностно-ориентированные технологии в преподавании предмета;
- Информационно-аналитическое обеспечение учебного процесса и управление качеством образования;
- Мониторинг интеллектуального развития;
- Воспитательные технологии;
- Дидактические технологии;
- Психолого-педагогическое сопровождение внедрения инновационных технологий в учебно-воспитательный процесс.

В настоящее время в России американская компания Intel осуществляет ряд программ, в том числе и в области высшего образования, компания довольно тесно работает с вузами, с целью повысить профессионализм студентов и преподавателей. В целом, деятельность корпорации Intel в области образовательной сферы направлена на существенное повышение уровня современных образовательных технологий вузов. В компании Intel довольно активно работает корпоративная добровольческая программа, как среди студентов, так и преподавателей.

По программе «Intel® Обучение для будущего» в нашей стране 500 тысяч учителей школ, преподавателей и студентов ВУЗов прошли обучение в направлении интегрирования элементов IT в учебные планы. Инициатива корпорации, которая была объявлена в 2000 году в США, на сегодняшний день охватывает более 5 млн. педагогов, в том числе и отечественных [12].

В рамках курсов Intel автором была выполнена разработка электронного мультимедийного проекта по дисциплине творческого характера с использованием ИКТ технологий. Данный проект разработан на основании выполненного в традиционном виде учебно-методического комплекса.

Актуальностью данного мультимедийного учебного проекта явилось:

- внедрение информационно-коммуникационных технологий в образовательный процесс;
- необходимость быстрого усваивания информации студентами.

Цель создания образовательного веб-сайта проекта – заинтересовать студентов нетрадиционным способом подачи учебного материала, мотивировать студентов к исследовательской работе по проектной методике Intel в программах MSOffice, предоставить информацию и комплекс мультимедийных заданий по дисциплине и предусмотреть возможность дистанционного обучения студентов по данному образовательному проекту.

В качестве новизны методической работы следует отметить наличие мультимедийных заданий, что обеспечивает возможность проведения тестирования для дистанционного обучения в режиме «он-лайн». Кроме того, использование элементов анимации повышает заинтересованность студентов при проведении лекционных и лабораторных занятий.

Разработанный образовательный проект предусматривает взаимодействие со студентами различными способами: размещение на сайте чата, форуме, обмен по электронной почте и т.д.

При разработке учебного проекта использовался пакет программ MSOffice. Представленный веб-сайт разработан в двух вариантах – в программе Microsoft Office Publisher и Microsoft Office Front Page.

Навигация по проекту проста и удобна в использовании. Дизайнерское решение выполнено таким образом, что выбор цветовой гаммы подчеркивает зависимость постраничного разбиения от структуры курса.

В качестве базовые элементов курса для разработки веб-сайта использованы:

- Рабочая программа;
- Материалы лекций;
- Дополнительные теоретические материалы;
- Методические указания по лабораторным, контрольным и самостоятельным работам;
- Вопросы к зачету;
- Вопросы к экзамену;
- Экзаменационные билеты.

Информационными посредниками явились: базы данных, библиотеки, интернет-порталы и др.

Элементы электронного мультимедийного проекта представлены в различных форматах. Так, например, рабочая программа, методические указания по лабораторным, контрольным и самостоятельным работам разработаны и представлены в виде документов, выполненных в программе Microsoft Word. Аналогично представлены вопросы к зачету, экзамену, экзаменационные билеты. Лекционный материал выполнен с использованием программы Microsoft Power Point. Таким же образом представлены в качестве образца разработки студентов (рефераты и т.п.).

Интересным элементом электронного учебного проекта является тестовый материал, разработанный в программе testmaker. Кроме того, представлен глоссарий, который является логическим завершением каждого раздела рассматриваемой дисциплины и выполнен в программе Microsoft Excel.

Сам веб-сайт представлен в виде нескольких страниц, на первой из них дается краткое описание дисциплины, проблемы рассматриваемые в процессе обучения по ней. Имеется страничка вуза, разработанная в интересном дизайне, со всеми функционирующими ссылками, страничка кафедры несет в себе необходимую и интересную информацию по кафедре, на которой учебно-методический комплекс по данной дисциплине разработан. Дизайн страницы непосредственно с электронным учебно-методическим комплексом прост и удобен для восприятия, настраивает студента на серьезную работу. Имеющиеся ссылки на интернет-ресурсы позволяют расширить процесс изучения данной дисциплины.

Разработанный электронный мультимедийный проект с использованием ИКТ-технологий был представлен на форуме проектов школ и вузов «Искусство и наука в образовании XXI века» в рамках V Фестиваля науки в Москве 9 октября 2010 года, в котором приняли участие десятки ВУЗов, а также академических институтов, музеев и других научных организаций [11]. Данный форум был организован Институтом новых образовательных технологий и информатизации (ИНО-ТиИ) Российского государственного гуманитарного университета (РГГУ), Музейным Центром РГГУ, Политехническим музеем (ПМ), Институтом истории естествознания и техники РАН (ИИЕиТ РАН), Союзом машиностроителей РФ. Представленный электронный мультимедийный проект отмечен свидетельством корпорации Intel «Обучение для будущего».

Разработка такого рода электронных мультимедийных учебных проектов по различным дисциплинам позволит усовершенствовать образовательный процесс. Создать контент по профилю, в целом по направлению не только одной кафедры, но и по вузу в целом.

Использование таких инновационных технологий в учебном процессе направлено на повышение качества подготовки специалистов и активизации роли самостоятельной работы студентов.

Литература

1. Архипова Т.Н. Актуальность применения инновационных методов в системе подготовки кадров индустрии моды и красоты // Вестник ассоциации вузов туризма и сервиса. 2013. № 1, М.: РГУТиС. С.26-32.
2. Вахитов Д.Р., Кондратьева Т.Н. Профессорско-преподавательский состав вузов в условиях реформирования Российской системы высшего образования // Вестник Бурятского государственного университета. 2015. №. [Электронный ресурс]. <http://e.lanbook.com/view/journal/164883/> (дата обращения: 26.07.2016).
3. Вербицкий А.А., Бакшаева Н.А. Развитие мотивации студентов в контекстном обучении] // М., 2000. - 200с.
4. Кирилина Т.Ю. Мониторинг качества учебного процесса в вузе // В сборнике: Перспективы, организационные формы и эффективность развития сотрудничества ВУЗов стран Таможенного союза и СНГ сборник научных трудов Международной научно-практической конференции. 2013. С. 228-238.
5. Кирилина Т.Ю., Лапшинова К.В., Татарова С.Ю. Цивилизационное развитие России в оценках современной студенческой молодежи // В мире научных открытий. № 7.9 (67) 2015. С. 1073-1079.
6. Кирилина Т.Ю. Использование современных информационных технологий при изучении социальной реальности // В сборнике: Современные образовательные технологии, используемые в очном, заочном и дополнительном образовании Сборник трудов по материалам Международной научно-практической Интернет-конференции. 2013. С. 151-159.
7. Лаврентьев Г.В., Лаврентьева Н.Б. Инновационные обучающие технологии в профессиональной подготовке специалистов // Издательство Алтайского государственного университета. 2002. 146 с.
8. Лапшинова К.В. Инновационные методы обучения социологии // Инновационные технологии в современном образовании // сборник трудов по материалам II Международной научно-практической Интернет-конференции 19 декабря 2014 г. Королев МО: Издательство «Алькор Паблицерс», ФТА. 2015. С. 218-221.
9. Лапшинова К.В., Гайдабрус Н.В., Ларионов А.Э. Теоретико-методологические и организационные основы и использования новых образовательных технологий в социально-гуманитарном знании // Социально-гуманитарное знание как основа формирования гражданского общества в России: коллективная монография / Под редакцией Кирилиной .Ю., Лапшиновой К.В. М.: Научный консультант. 2015. С. 78-89.

10. Менш Герхард. Базисные инновации и инновации совершенствования // Журнал экономики предприятия, №42, 1972, с.291-297. [Mensch, Gerhard: Basisinnovationen und Verbesserungsinnovationen. In: Zeitschrift für Betriebswirtschaft 42 (1972), S. 291 - 297].
11. <http://www.rsuh.ru/news.html?id=483766> (дата обращения: 23.07.2016).
12. Intel «Обучение для будущего»: Учебное пособие. 9-е изд., исправленное и дополненное. // М.: Интернет-Университет Информационных Технологий, 2007. 144 с.
13. Khristoforova I.V., Popova J.S., Makeeva D.R., Shtrafina E.D., Arkhipova T.N. Innovative development of higher education // Mediterranean Journal of Social Sciences. 2015. Vol . 6. № 4. p.594-601.ISSN 2039-2117 (online), ISSN 2039-9340 (print).

УДК 378.096

ИСПОЛЬЗОВАНИЕ УЧЕБНОЙ ДЕЛОВОЙ ИГРЫ ДЛЯ ФОРМИРОВАНИЯ НРАВСТВЕННЫХ ЦЕННОСТЕЙ СТУДЕНТОВ

С.В. Кибакин, кандидат педагогических наук, старший преподаватель кафедры
общеобразовательных дисциплин,
Федеральное государственное бюджетное образовательное учреждение высшего образования
«Российский государственный университет правосудия», г. Москва, Россия

В статье рассматривается технология проведения учебной деловой игры в качестве дидактического средства духовно-нравственного формирования личности студентов. Игра формирует моральные ценности студентов на материале христианской концепции смертных грехов и способствует формированию у них умений работать в команде, вести дискуссию.

Моральные ценности, концепция смертных грехов, учебная деловая игра.

USE OF BUSINESS TRAINING GAMES FOR FORMATION OF MORAL VALUES OF STUDENTS

S.V. Kibakin, PhD {Pedagogy}, senior lecturer in general studies,
Russian State University of justice, Moscow

The article discusses the technique of learning the business game as a didactic means of spiritual and moral formation of students' personality. The game creates moral values of students on the material of the Christian concept of the deadly sins, and promotes the formation of their abilities and promotes the formation of their work in a team, lead a discussion.

Moral values, the concept of deadly sins, educational business game.

В современном российском обществе актуализировалась востребованность и значимость общекультурных, религиозных моральных ценностей в процессе духовно-нравственного формирования личности студентов [1-3]. В связи с этим в отечественной педагогической науке и практике преподавания гуманитарных курсов значение приобретают исследования, посвященные поиску эффективных интерактивных дидактических средств интеграции общечеловеческих и христианских ценностей в процесс формирования нравственных ценностей учащейся молодежи [4-6].

Ценности духовной культуры по формам можно классифицировать эстетические (красота, возвышенное, прекрасное), правовые (законопослушность, правопорядок, права человека), нравственные (чувство долга, ответственность, достоинство, честь, добро, смысл жизни, совесть), научные (истина), религиозные (вера), политические (мир, справедливость). Все исторические эпохи и этносы проявляют свою сущность через иерархию ценностей, определяющую социально одобряемое. В современном обществе не теряют своей актуальности, ни античные эстетические и нравственные ценности, ни гуманистические идеалы христианства, ни рационализм Нового времени, ни парадигма ненасилия. В эпоху глобальных перемен особую роль выполняют абсолютные ценности добра, красоты, истины и веры как фундаментальная основа различных форм духовной культуры. Именно эти ценности, предполагающие равновесие и гармонию целостного мира человека, позволяют ему конструктивно жизнеутвердиться в современной культуре [9, с.484].

Несмотря на то, что слово «грех» известно каждому культурному человеку как что-то плохое, недостойное, заслуживающее осуждения в сознании и поведении молодых людей, так или

иначе, присутствуют и оказывают негативное влияние на практику их воспитания многие из грехов, осуждаемых религией.

Одной из причин этого является, на наш взгляд, отсутствие ясности и понимания у большинства студентов в ответах на такие вопросы как: что такое грех, что понимается под тем или иным грехом, как трансформировалось это понятие к современным условиям жизни, почему теологи расположили семь смертных грехов в строго определенной последовательности, каковы соотношения и связи между ними и др.

Перечень «смертных грехов» составил Папа Григорий Великий в 590 году, далее концепция «семи смертных грехов» получила свое развитие в трудах Фомы Аквинского и других богословов. Смертные грехи делают людей рабами пороков и приумножают их. Грехи называют смертными, так как они ведут к гибели в аду «бессмертной души» в соответствии с христианской религиозной доктриной.

Основные идеи данной концепции активно использовались и используются многими выдающимися деятелями светской культуры. Наиболее известным произведением литературы в этом плане является «Божественная комедия» Данте А. Концепция смертных грехов наряду с христианскими заповедями и другими религиозными нравственными нормами несет в себе огромный гуманистический и духовный потенциал, который необходимо задействовать в процессе педагогической работы по формированию у молодежи духовно-нравственных ценностей.

Характеризуя дидактические возможности интерактивных игровых технологий в обучении, следует отметить, что игры психологически привлекательны для студентов; повышают интерес к проблемам, моделируемым с их помощью; способствуют улучшению отношений между участниками игры и их преподавателями; способствуют росту познавательной активности студентов, что позволяет им получать и усваивать большое количество информации; позволяют студентам самостоятельно принимать решения трудных проблем, а не быть сторонним наблюдателем; позволяют приобрести способность выявлять, анализировать и решать конкретные проблемы и т.д.

Игра позволяет учащемуся активно действовать, творчески воспринимать, ощущать и отражать мир в воображении, в действиях, поступках; и как результат, развивать в себе навыки общественного поведения, вступая в отношения с другими. Определяя игру, И.С. Кон констатирует, что «ситуация, в которой индивид сам принимал участие, психологически более значима, чем та, которую он наблюдал со стороны, и тем более та, о которой он слышал или читал. Не даром реальное поведение людей часто резко отличается от того, каким оно представляется им самим в воображаемых ситуациях, например в психологических экспериментах» [8, с.126].

Учебные деловые игры активно применяются в тренинга, развития практических навыков и умений, формирования творческого мышления. Они дают возможность повышать внимание и стимулировать интерес учащихся к занятиям, усиливать и активизировать восприятие ими учебного материала. В ходе деловой игры возникает ощущение групповой принадлежности, у участников формируется командный дух, совместно оценивается доля участия каждого в коллективной работе. Учебная игра при решении общих задач способствует созданию взаимосвязи между участниками. Коллективное обсуждение вопросов формирует у участников игры внимательность и уважение к мнению других участников, сдержанность и критичность.

Учебные деловые игры базируются на принципах максимальной занятости каждого, самостоятельности, коллективной работы, практической полезности, демократичности, гласности и неограниченной перспективы творческой деятельности в рамках игры.

Е.А. Хруцкий, анализируя обязательные компетенции преподавателя, применяющего игровой дидактический метод, указывает на следующие: способность корректно вести игру, мгновенно реагировать на внезапно появляющиеся в процессе игры незапланированные ситуации и сбои, держать под контролем игровой режим, не допускать нарушения и отклонения от запланированного хода игры; умение делать промежуточные итоги, проводить обсуждение и анализ, выявлять причины, которые привели к полученным результатам; способность поддерживать высокий эмо-

циональный настрой у участников, иметь постоянный контакт с аудиторией, мотивировать каждого учащегося к независимым действиям, не принимать за него решений, не советовать самые целесообразные варианты решений [11, с. 62-63].

В ходе подготовки и проведения учебной деловой игры необходимо учитывать определенные методические требования:

- 1) игра должна быть практическим дополнением к изучаемой дисциплине в целом, логическим продолжением и окончанием определенной теоретической темы (раздела) дисциплины;
- 2) в ходе организации и проведения учебной деловой игры, все участники должны иметь возможность для саморазвития и самоутверждения;
- 3) в процессе игры должна быть создана атмосфера поиска и непринужденности;
- 4) необходима кропотливая подготовка учебно-методической документации;
- 5) должны быть четко сформулированы условия и правила игры;
- 6) в ходе игры должны быть выявлены вероятные варианты решения заданной проблемы;
- 7) у участников игры должно быть все необходимое оборудование.

Начальным этапом в организации учебной деловой игры является разработка сценария. Сценарий в себя включает: учебную цель занятия, характеристику исследуемой проблемы, обоснование поставленной задачи, план игры, содержание хода и правил игры, описание ситуации и характеристик участников.

Поскольку процедура игры готовится и корректируется преподавателем, учебная деловая игра является контролируемой системой. Если учебная игра идет в запланированном режиме, преподаватель может не вмешиваться в игровые отношения, а только наблюдать и оценивать игровую деятельность студентов. В случае, если действия участников перестают соответствовать плану игры, мешают достижению цели занятия, преподаватель может поправить ход игры и ее эмоциональный настрой.

В процессе разработки учебной деловой игры «Семь смертных грехов» автором были использованы концептуальные положения и технологические наработки известного специалиста в области учебных деловых игр В. В. Трайнева [10], а также рассуждения Ю. В. Щербатых, посвященные психологическим аспектам преодоления человеческих пороков [12].

В предлагаемой учебной деловой игре используется следующий перечень и определения смертных грехов:

Гордыня – непомерная вера в собственные возможности, вступающая в противоречие с величием Господа. Овладев человеком, гордость отсекает его сначала от людей малознакомых, потом – от родных и друзей. И наконец – от самого Бога. Никто не нужен гордому, даже восторг окружающих его не интересует. Источник собственного счастья он видит лишь в себе самом.

Зависть – желание чужих свойств, статуса, возможностей или ситуации. Зависть становится причиной для ужасных преступлений, а также несметного множества пакостей, которые люди делают только ради того, чтобы другому человеку стало плохо или хотя бы перестало быть хорошо.

Чревоугодие – несдерживаемое желание потреблять больше, чем того требуется. Рабство собственному желудку может проявлять себя не только в безумном обжорстве за праздничным столом, но и в кулинарной разборчивости, в тонком различении оттенков вкуса, в предпочтении изысканных блюд простой пище. Еда для чревоугодника уже не является простым средством поддержания жизни тела, а превращается в вожденную цель жизни души.

Гнев – противопоставляемое любви чувство сильного возмущения, негодования. Гнев вложен в душу человека Богом для отвержения всего греховного и неподобающего. Однако, этот полезный гнев был извращен в человеке грехом и превратился в гнев на ближних людей порой по самым ничтожным поводам. Обиды другим людям, ругань, крики, оскорбления, убийства, драки – все это дела несправедливого гнева.

Алчность – желание материального богатства, жажда наживы, с игнорированием духовного. Считается, что таким духовным недугом могут обладать только богатые люди, уже имеющие богатство и желающие его увеличить. Но человек и среднего достатка, и малоимущий, и абсолютно нищий – все могут быть подвержены этому греху, так как он заключается не в обладании вещами, материальными благами и богатством, а – в патологическом, неодолимом желании ими обладать.

Похоть – страстное желание плотских удовольствий. Супружеская измена, неупорядоченная половая жизнь, разного рода извращения – все это разнообразные формы проявления блудной страсти в человеке. Несмотря на то, что похоть является телесной страстью, причины ее таятся в сфере ума и воображения. Поэтому к блуду Церковь относит и непристойные мечтания, просмотр порнографических и эротических материалов, рассказ и прослушивание похабных анекдотов и шуток – всего того, что может вызвать в человеке фантазии на сексуальную тему, из которых потом вырастают и телесные грехи похоти.

Уныние – тоска, равнодушие к себе и людям, нежелание достойно и качественно выполнять работу, неспособность к любви, творчеству и радости. Унынием принято считать общее расслабление душевных и телесных сил, соединенное с крайним пессимизмом.

Рассматриваемая игра включается в планы практических занятий образовательной программы по истории в колледже, проводится преподавателем (руководитель игры) с одной учебной группой (25-30 студентов) в течение одного академического часа.

Изложим более подробно технологию проведения игры «Семь смертных грехов».

1. Блок-схема игры следующая:

1. *Организационно-подготовительный этап.*

1.1. Формирование игровых групп из общей группы (4-6 человек в каждой группе).

1.2. Распределение между играющими документов и инструкций.

1.3. Вступительное слово руководителя.

2. *Игровой этап.*

2.1. Экспертная оценка (форма 1).

2.2. Групповая оценка (форма 1).

2.3. Обнаружение ошибок индивидуальной оценки (при помощи формы 3).

2.4. Обнаружение ошибок групповой оценки (при помощи формы 3).

3. *Заключительный этап.*

3.1. Выявление победителя в группе.

3.2. Выявление победившей группы.

3.3. Выступление экспертов групп по оценке общей деятельности участников игры (форма

2).

3.4. Подведение итогов игры руководителем.

2. Общее задание для участников.

1. Индивидуально определить, какие из семи смертных грехов наиболее важны в жизни человека и в практике семейного воспитания (распределить места по значимости: 1, 2, 3, 4 и т. д.).

2. Организовать дискуссию в созданных группах по индивидуальным оценкам и сформировать групповую оценку, распределяя все смертные грехи по уровню значимости.

3. Выявить различие между индивидуальными и правильными оценками.

4. Выявить различие между групповыми и правильными оценками.

3. Правила игры.

1. Каждый участник игры самостоятельно осуществляет всю работу. Он не должен контактировать с другими участниками его группы.

2. Индивидуальная и групповая оценки производятся на основе критерия «минимум ошибок».

3. Руководитель лично оценивает результаты работы каждого игрока и каждой группы.

4. В ходе игры оценивается вся деятельность играющего.

5. Участники игры обязаны соблюдать порядок дисциплины и жестко исполнять все установки руководителя игры.

4. Система оценочных показателей.

1. Индивидуальная оценка работы каждого участника игры производится по наименьшему числу ошибок.

2. Оценка индивидуальных ошибок в целом по группе проводится по их среднему исчислению.

3. Экспертами в индивидуальном порядке фиксируется оценка игроков по показателям, характеризующим их деятельность.

5. Регламент игры.

1. Организационно-подготовительный этап – 5 мин.

2. Игровой этап

2.1. Индивидуальная оценка – 10 мин.

2.2. Групповая оценка – 25-30 мин.

2.3. Обнаружение индивидуальной оценки – 2 мин.

2.4. Обнаружение ошибок групповой оценки – 2 мин.

3. Заключительный этап.

3.1. Выявление победителя в группе – 2 мин.

3.2. Выявление победившей группы – 2 мин.

3.3. Оценка экспертами общей деятельности участников игры в группах – 5 мин.

3.4. Подведение итогов игры руководителем – 5 мин.

Итого – 1 час.

В общем виде процедура групповой работы над решением проблемы учебной деловой игры «Семь смертных грехов» состоит из следующих этапов:

1. Определение условий групповой работы, раздача участникам игры правил проведения игры и поиска в ходе игры определенного решения.

2. «Мозговая атака» – «штурм» поставленной проблемы. Осуществляется уточнение поставленной задачи, напоминание правил поведения участников в ходе ее решения. По сигналу преподавателя одновременно во всех рабочих группах начинается выработка идей.

3. Анализ результатов групповой группы, выявление и оценка самых продуктивных идей, их объяснение и защита.

Эффективность групповой работы в процессе «мозговой атаки» определяется соблюдением определенных правил:

Количество и качество высказанных идей не дает никому никаких преимуществ. Ни один из участников не может притязать на какие-либо привилегии или особенную роль в игре.

Важно, чтобы от всех участники групповой деятельности достигли раскрепощения мысли и свободы для воображения. Чем неожиданней и необычней идея, тем больше шансов на успех.

Каждая идея, генерируемая любым участником групповой деятельности, должна встретить одобрение со стороны других участников.

В ходе групповой работы:

- запрещается делать критические замечания и промежуточные оценки – они препятствуют созданию и формулированию новых идей;

- участникам игры необходимо избегать перешептывания, переглядывания, жесты, которые могут быть ложно истолкованы другими участниками игры;

- с целью уточнения и развития идей участников группы разрешается задавать им вопросы; вопрос при этом не должен содержать в себе оценки или личного отношения к идее.

- важно тщательно, но коротко формулировать свои мысли; не расстраиваться, если вас не поймут, попытаться еще раз изложить свою идею.

- до окончания игры не разрешается обращаться к руководителю игры за помощью или поддержкой. Руководитель игры до финала не может подсказывать и делать публичные оценки.

Форма 1
Игровой документ

Семь смертных грехов	Индивидуальная оценка	Групповая оценка	Правильная оценка	Индивидуальная ошибка	Групповая ошибка
Чревоугодие					
Зависть					
Похоть					
Алчность					
Гордыня					
Уныние					
Гнев					

Форма 2
Бланк оценки деятельности игроков в группе

№ п/п	ФИО игрока	Умение слушать	Корректность полемики	Культура общения	Самостоятельность работы	Эмоциональность	Стремление к лидерству
1							
2							

Форма 3

Ключ к игре: 1) гордыня, 2) зависть, 3) чревоугодие, 4) похоть, 5) гнев, 6) алчность, 7) уныние.

По завершению участникам предлагается ответить на ряд вопросов. Среди них: «Интересна ли игра?»; «Соответствует ли игра реальным условиям жизнедеятельности студентов»; «Какова польза от игры?».

В заключение отметим, что рассмотренная учебная игра требует от студентов знания понятий, терминов и широкого круга исторических фактов. Это способствует более глубокому проникновению студентов в сущность исторического процесса и развитию умения использовать полученные в ходе изучения курса истории знания для решения личностных проблем. Игра имеет также определенную ценность для решения проблем интеграции общечеловеческих христианских ценностей в практику формирования духовно-нравственных ценностей студентов.

Разноплановое участие студентов в игре способствует формированию у них навыков анализа исторического процесса, критического мышления, принятия решения в нестандартных ситуациях, а также таких важных личностных и коммуникативных качеств как умение слушать и убеждать, корректно вести полемику, самостоятельность, эмоциональность т.п.

Литература

1. Кирилина Т.Ю. Духовно-нравственная проблематика в отечественной социологии: история и современность // Социальная политика и социология. 2016. Т. 15. № 5 (118). С. 101-108.
2. Кирилина Т.Ю. Социальное управление нравственными процессами в современном российском обществе. Материалы Афанасьевских чтений. 2014. № 1. С. 39-43.
3. Кирилина Т.Ю., Бузмакова Т.И. Духовность и нравственность российской молодежи в социологическом измерении // Социальная политика и социология. 2013. № 3-1 (94). С. 169-183.
4. Кирилина Т.Ю., Бузмакова Т.И., Кирилина Н.А., Омельницкая Н.В., Ткаченко А.В. Трансформация духовно-нравственных ценностей в условиях становления гражданского общества в современной России. В книге: Социально-гуманитарное знание как ресурс формирования гражданского общества в России Кирилина Т.Ю., Флоря В.М., Антоненко В. И. и др. коллективная монография. ГБОУ ВО "Технологический университет". Королев, 2015. С. 128-137.
5. Кирилина Т.Ю., Омельницкая Н.В. Барьеры нравственной социализации молодежи как социологическая проблема // Наука и практика регионов. 2016. № 2 (3). С. 44-51.
6. Кирилина Т.Ю., Флоря В.М., Антоненко В.И. и др. Социально-гуманитарное знание как ресурс формирования гражданского общества в России: коллективная монография / ГБОУ ВО "Технологический университет". Королев, 2015.
7. Кирилина Т.Ю. Культура как транслятор духовно-нравственных ценностей в обществе. В книге: Гигиена культуры: общий концепт и виды социальной болезни. Отв. редакторы: И. Мадьяри-Бек, Т.Н. Юдина, Т.Ю. Кирилина. Москва, 2016. С. 133-149.
8. Кон И.С. В поисках себя. М., Политиздат, 1984.
9. Новейший философский словарь. Минск, 1999.
10. Трайнев В.А. Учебные деловые игры в педагогике, экономике, менеджменте, управлении, маркетинге, социологии, психологии: методология и практика проведения. М., «Владос», 2005.
11. Хруцкий Е.А. Организация проведения деловых игр. М., Высшая школа, 1991. С.62-63.
12. Щербатых Ю.В. Семь смертных грехов, или Психология порока для верующих и неверующих. М., АСТ; Астрель, 2010.

УДК 372.881.1

ИСПОЛЬЗОВАНИЕ ИННОВАЦИОННЫХ ПОДХОДОВ ПРИ ИЗУЧЕНИИ ИНОСТРАННЫХ ЯЗЫКОВ В НЕЯЗЫКОВОМ ВУЗЕ

Т.И. Красикова, к. филол. наук, профессор, заведующий кафедрой иностранных языков, Государственное бюджетное образовательное учреждение высшего образования Московской области «Технологический университет» («МГОТУ»), г. Королёв, Россия

В статье рассматривается проблема инновационных подходов в изучении иностранных языков как одна из основных задач всего общества, родителей, вузов, правительства. Проблема изучения иностранных языков в неязыковом вузе – это существование определённых систем обучения, которые являются одними из естественных методологических инструментов преодоления языковых и культурных барьеров. Обучение иностранным языкам должно быть ориентировано на практику преподавания, создание интересных и эффективных средств и методов обучения, качество подготовки и повышения квалификации педагогических кадров.

Инновационные подходы, единое образовательное пространство, равноправие и равноценность языков и культур, мотивация, коммуникативная направленность.

THE USAGE OF INNOVATIVE TRENDS IN TRAINING OF FOREIGN LANGUAGES AT NON-LINGUISTICS UNIVERSITIES

T.I. Krasikova, PhD {Philology}, professor, head of the Department of foreign languages, State Educational Institution of Higher Education Moscow Region «University of Technology» («UNITECH»), Korolev, Moscow Region

The article focuses on the idea that learning foreign languages is bound to promote the creation of a single European educational space. Teaching foreign languages must be accompanied by practice-oriented research, the creation of modern and effective teaching methods, more efficient training of teachers. Teaching foreign languages should encourage students to learn more foreign languages and prepare them for life-long education. Great emphasis is to be placed on the idea of the equality and the equivalence of all languages and cultures.

Innovative trends, life-long education, a single educational space, multilingualism, motivation, communicative direction.

Переход Российской Федерации на разноуровневую систему высшего профессионального образования в современных социально-экономических условиях предполагает разработку новых подходов к определению содержания языкового образования во всех сферах профессиональной подготовки студентов. Одной из главных задач при обучении иностранным языкам является формирование у бакалавров и магистрантов – будущих инженеров, ракетчиков, социологов, психологов, менеджеров, экономистов, финансистов межкультурной коммуникативной компетенции для успешного участия в «business talk» в различных ситуациях.

Систему обучения иностранному языку относят к более открытым, вероятностным, а также динамическим, недетерминированным, самоорганизующимся системам. Ряд методистов, рассматривая современное состояние системы обучения иностранным языкам в неязыковых вузах, выявляют целый ряд характерных особенностей её развития, тесно сплетают их с инновационными процессам [1]. Уделяя большое внимание системе обучения, авторы считают, что методологи-

ческим инструментом анализа системы обучения является системный подход. Естественно, все цели и задачи обучения Иностранному языку реализуются в связи с социальным заказом через систему высшего профессионального образования, диктующие цели подготовки современных специалистов востребованных профилей. Их коммуникативной готовности.

Согласно требованиям Болонского процесса, обучение студентов нескольким иностранным языкам повышает мобильность студентов, качественно изменяет сотрудничество между вузами мира и способствует созданию мирового европейского образовательного пространства. Это требование диктует время. Отказываясь изучать иностранный язык, означает полный провал в культурном плане. Обеспечение обучения многоязычию – основная задача родителей, школы, вузов, всего общества, с одной стороны, с другой стороны – долг правительства, а также всех национальных и международных организаций.

Данная тема остаётся актуальной во все времена. В связи с этим встаёт ряд вопросов, как изменяется или должно измениться преподавание иностранных языков? Какие новые требования должны предъявляться к обучающим иностранному языку? В каком направлении должны идти дидактические исследования в области методики преподавания иностранных языков? Появляются ли новые требования к учебному материалу в широком смысле этого слова? Как должна строиться подготовка молодых специалистов по иностранным языкам? Какие инновационные подходы использовать для достижения основной цели.

Известно, что в так называемую эпоху глобализации, основным иностранным языком в области международной коммуникации, экономики, бизнеса, туризма являлся английский язык. Но не следует в этом видеть определённую угрозу. История показывает, что в другие времена, например, в VIII-XX века доминирующим языком был французский. Однако, надо помнить, что родной язык также является одним из языков, которым надо владеть с достойным отличием. Поэтому следует особое внимание уделять обучению родному языку – русскому. На это надо обращать серьёзное внимание ещё в школе, поскольку достаточной грамотностью выпускники школ не обладают. Вызывает озабоченность недостаточная грамотность студентов лингвистического профиля. Хотелось бы отметить, что безграмотностью сегодня страдают представители деловых и политических структур, а также средства массовой информации. Назрела необходимость поднять престиж русского языка, русской культуры и истории.

Для эффективного межкультурного делового общения необходимы знания особенностей стилей, поэтому был произведён анализ целого ряда исследований, как отечественной школы (Е.Н.Зарецкая, А.Вежбицкая, И.А.Стернин, М.Берман), так и зарубежных специалистов в области межкультурной коммуникации (Лэйни, Бабер, Гестеланд). Хотелось бы отметить, что данному аспекту коммуникации уделяется большое внимание, поскольку специфика установления контактов разных культур представляет собой одним из самых важных проявлений добра и справедливости в обществе.

Существует мнение, которое преподаватели иностранных языков затрагивали в своих докладах на конференциях, публикациях, что обучение иностранным языкам надо начинать не только с английского языка. Появляется мотивация для изучения английского языка, она выше по отношению к изучению других языков. Это относится к рекламе, той молодёжной культуре, которая присутствует в настоящем тысячелетии, поэтому изучение английского языка после любого другого языка всё равно дало бы хорошие результаты. Многие придерживаются мнения, что у других языков более сложная морфологическая и синтаксическая структура.

В процессе изучения иностранного языка происходит личностное и профессиональное развитие индивидуума благодаря формированию умений информационной деятельности специалиста, что в принципе является основой профессионального развития в течение всей жизни, а также своего участия в совместной профессиональной деятельности с иноязычными партнёрами, своего усложнения образа мира вследствие усвоения нового образа мира и развитию общей культуры мыслительной деятельности.

Широта информации, которая появляется каждый день по всем отраслям, растёт стремительно. Проблема доступа ко всем источникам знаний и информации решается через использование компьютерных технологий. При этом, степень информированности специалиста тесно связана с тем, насколько грамотно он может работать с иностранным текстом, содержащим необходимую информацию.

Прежде всего, надо обратить внимание на то, что с точки зрения психолингвистики «информационная деятельность» формируется через когнитивный и коммуникативный аспекты на иностранном языке.

Языковая личность – это прежде всего проникновение в культуру того народа, с которым должна осуществляться межкультурная коммуникация.

Что касается языковой личности, то она определяется как совокупность способностей человека к иноязычному общению на межкультурном уровне с представителями других культур. Данный субъект способен реализовывать свои познавательные возможности, уметь описывать, оценивать, а также преобразовывать окружающую действительность, принимать активное участие в общении с другими людьми средствами иностранного языка в иноязычной речевой деятельности. Для преподавателей кафедры иностранных языков данное определение является очень важным, поскольку, цели, которые достигаются в работе со студентами – научить будущих специалистов владеть профессиональной информацией в направлениях, по которым обучаются наши студенты. Каждый будущий специалист имеет своё когнитивное пространство, где он сможет реализовать свою совокупность знаний.

Исследование целого ряда признаков и факторов развития вторичной иноязычной профессиональной личности студента, позволит рассмотреть его в современной системе образования как своего рода стратегический ориентир в иноязычной подготовке в высшей школе.

Профессиональное общение является условием существования международного профессионального содружества и интеграции в него молодых поколений. Оно направлено в первую очередь на обмен профессионально-значимой информацией, которая подлежит передаче, сохранению и воссозданию. При этом, в процессе обмена самым важным является взаимопонимание и взаимопознание между личностями, представителями различных профессиональных содружеств. Надо помнить, что информационная функция общения направлена на познание человеком специфики профессионального сообщества, его адаптации в нем, к его готовности реализовать в нем свои знания [1]. К профессиональному сообществу принадлежат многообразные представители разных культур, наций и стран. С учетом культурного разнообразия профессионального сообщества можно говорить о формировании целостной профессионально-производственной культуре выпускающего специалиста, культурно-исторического объекта с целым рядом особенностей профессионально-производственной картины мира в контексте культуры нашей страны и мировой культуры.

Профессиональная коммуникативная компетенция является частью межкультурной коммуникативной компетенции, сопряжена с профессиональной деятельностью будущих специалистов в той или иной области, а её формирование должно начинаться с начального этапа, который в условиях многоязычия, имеет ряд специфических особенностей [5].

Изучение нового иностранного языка также может стать мотивацией для студентов, поскольку, начиная с «нуля» можно прийти к хорошим результатам. На кафедре иностранных языков, помимо английского языка, изучают французский и немецкий языки, за счёт курсов, которые функционируют на кафедре иностранных языков, можно расширить знания в овладении другими языками. Из практики кафедры можно привести примеры, когда изучающие английский язык в качестве первого достигают больших результатов по второму языку, и своё предпочтение отдают именно второму языку. Следует обратить внимание на тот факт, что, закончив наш вуз с двумя языками, достигнув в работе лучших результатов, предпочтение в работе отдали именно второму языку. Хотелось бы, чтобы наши выпускники изучали два и более языков. Потребность в этом возрастает и это подтверждает актуальность подготовки «многоязычных» специалистов.

Обучение другим иностранным языкам должно стимулироваться не принятием специальных законов, а интенсивными, ориентированными на практику преподавания исследованиями, созданием интересных и эффективных средств и методов обучения, качеством подготовки и повышения квалификации педагогических кадров. Должна быть создана и развиваться методика преподавания многоязычия.

Одним из важнейших средств и факторов вторжения в учебный процесс по иностранным языкам – это информационно-коммуникативные технологии, без которых обучение иностранным языкам невозможно представить.

Обучение любому иностранному языку должно строиться таким образом, чтобы оно вызвало у обучающихся потребность изучать другие языки и готовило его к непрерывному обучению. Имеются в виду не только такие европейские языки, как английский, немецкий, французский или испанский, но и другие языки стран мира. Это предполагает равноправие и равноценность языков и культур.

Исследования, посвященные проблемам изучения второго языка, приводило к выводам, что многоязычие трудно достижимо или даже вредно. Это находило своё отражение в языковой политике министерства образования и учебных планах университетов и институтов. В последние десятилетия дали положительные результаты со стороны изучения нескольких языков и постепенно отношение к этому поменялось на разных уровнях.

Для преодоления языковых и культурных барьеров, необходимы такие компетентности как: сравнительное восприятие собственного Я и Чужого. Преодоление различий в менталитете, способность и желание в межкультурной коммуникации, восприятие других и чужих норм и ценностей как один из путей познания своей собственной и межкультурной идентичности. Сама идея не является новой. Инновация состоит в том, как это осуществить в процессе обучения иностранным языкам. Возникает целый ряд вопросов, которые необходимо решить.

На основе каких критериев определяется выбор и предложение для изучения группы языков? Каков оптимальный количественный и качественный набор языков, который может быть предложен студентам в определённых временных границах? Как преодолеть в сознании студентов стереотип престижности-непрестижности языков? Должны ли быть одинаковыми требования к конечным результатам обучения языков? Как достичь в этом вопросе консенсуса? Какие должны быть учебные планы и учебники для изучения второго и дальнейших языков, которые учитывали бы знания обучающихся предыдущих иностранных языков и опыт их изучения? Как мог бы учебник по любому иностранному языку стимулировать обучающихся к изучению других языков? Каковы инновационные приёмы в методике работы с иноязычным научно-техническим текстом? В первую очередь речь идёт об использовании компьютерных технологий в процессе обучения иностранным языкам и, в частности, в работе с иноязычными научно-техническими и бизнес-текстами.

Хотелось бы отметить, что состояние системы обучения иностранному языку следует в корне пересмотреть лицами органов управления и контроля. Использование инновационных форм вступает в противоречие при обучении с их жестким регулированием и, тем самым, сдерживает творческую научно-методическую деятельность кафедр иностранных языков, что ухудшает её ресурсный потенциал.

Сама подсистема обучения иностранным языкам подразумевает целый ряд компонентов, которые выделяют многие методисты [1] включая цели, задачи, методы, принципы и целый ряд организационных форм обучения иностранным языкам. Обращают внимание также на то, что сам процесс обучения реализуется за счёт технологий обучения, что позволяет выстроить конкретные формы обучения между преподавателем и студентом, а также между студентами и выбранными средствами обучения. Большое внимание уделяется современной лингвистике, методической и психолого-педагогической наукам, а также уровню развития современной техники и технологий. Огромную роль играет социальный заказ, который определяет основную цель обучения иностран-

ным языкам, тем самым закладывая основную цель при подготовке специалистов того или иного профиля, что определяет требования к коммуникативной готовности специалистов.

Чтобы точно знать действие инновационных процессов в учебном процессе, необходимо владеть особенностями системы и её движущих сил. Хотелось бы отметить факт противоречивости состояния системы обучения иностранным языкам в неязыковых вузах. Наблюдается определённая несогласованность инновационной деятельности с регулированием со стороны органов управления и контроля. Необходимо указать на ухудшение ресурсных возможностей кафедр иностранных языков для необходимости свободного развития творческой и научно-методической деятельности кафедр для решения многочисленных задач свободного развития многообразных форм обучения. Для усвоения этих возможностей необходимы материальные, кадровые, временные ресурсы, которых остро не хватает. Хотелось бы отметить определённые плодотворные инновационные процессы, которые наделяют учебный процесс отдельными специфическими элементами, создающие собственные уникальные системы обучения в вузах.

При составлении нового поколения программ следует учитывать не только требование стандартов и других регламентирующих документов, но и набор языков. Хотелось бы отметить, что набор языков и престижность языков не менее важны, чем мотивация [4]. Знания различных языков и опыт работы с литературой на разных языках очень востребованы при чтении специальной литературы по экономическим и техническим направлениям. Чтение литературы на иностранных языках создаёт опыт работы со специальной литературой и особенностями формирования и овладения научным стилем. В отдельных научных социумах присутствуют свои традиционные подходы изложения отдельных проблем и формирования научного стиля. Специалист со знанием ряда иностранных языков имеет возможность использовать оригинальные тексты и непосредственно извлекать полезную информацию для научного прогресса и модернизации нашей экономики.

Задачей обучающихся вторым и последующим языкам является поддержание интеллектуального интереса и желание дальнейших «путешествий» и открытий при изучении новых языков. Очень важно в учебном процессе и при создании учебных материалов контрастивная составляющая в социально-культурном плане. Следует обратить внимание, что к моменту изучения вторых языков, у студентов вузов в силу их возрастных особенностей изменились их интересы, поэтому для мотивации необходима новая содержательная и тематическая сторона.

Акцент должен быть сделан на тематической прогрессии, на привлечении текстов и других материалов, пробуждающих интеллект. Предпочтение должно отдаваться аутентичному материалу с преобладанием страноведческого материала; контрастивный подход, опирающийся на родной или первоначально изученный иностранный язык и реалии родного языка, культуры стран изучаемых языков, коммуникативная направленность в обучении устной и письменной речи [3].

Владение несколькими иностранными языками позволит точнее и оперативнее расширить информацию о научных достижениях, которая предоставлена в научной периодике, в научных докладах, монографиях, чем это позволяет переводная литература [2].

В последнее время наметились потребности в разработке новых форм контроля и оценки уровня владения иностранными языками. Эти формы контроля надо расценивать не только как лингвистические компетенции, но и как межпредметные, которые призваны выявлять способность студентов решать профессиональные задачи с использованием иностранных языков. Создание такого уровня оценочных средств требует знания профессиональной деятельности во всём её многообразии и глубине. Одним из систем профессионально ориентированного обучения иностранным языкам – это расширение возможностей дополнительного лингвистического образования в вузах. Под этим подразумевается создание разнообразных дополнительных модулей, программ, курсах, которые бы удовлетворили потребности всех категорий обучающихся.

Хотелось бы отметить, что задачи кафедры иностранных языков должны быть направлены на обеспечение сбалансированного инновационного развития системы профессионально ориенти-

рованного обучения иностранных языков. При этом следует отметить основные из них, которые ориентированы на потребности профессионалов различных областей деятельности в знании иностранных языков. Это – реализовать основные принципы модульности в организации учебного процесса; развить систему дополнительного лингвистического образования с учётом потребностей различных групп обучающихся; активизировать развитие дистанционных форм организации учебного процесса на основе информационно коммуникационных технологий с широким использованием Интернета; ориентировать на новые направления преподавателя и его взаимодействия со студентами, развивая умения учебной автономности студентов.

Литература

1. Евдокимова М.Г. Инновационные векторы развития системы профессионально-ориентированного обучения иностранным языкам // Сб. Вестник МГЛУ. Теория и практика обучения иностранному языку в системе профессиональной подготовки. № 14. 2016. стр.22-33.
2. Кубрякова Е.С. Язык и знание: На пути получения знаний о языке: Роль языка в познании мира. Рос. академ. наук. Институт языкознания // М.: Языки славянской культуры. 2004.
3. Красикова Т.И. Приоритетные направления в обучении иностранным языкам в неязыковом вузе. Сб. статей Международной научно-практической конференции: «Современные образовательные технологии, используемые в очном, заочном и дополнительном образовании» // Королёв. ФТА. 2014.
4. Красикова Т.И. Иностранный язык в неязыковом вузе на постдипломном этапе обучения. Сб. Перспективы, организационные формы и эффективность развития сотрудничества Вузов стран таможенного сотрудничества с СНГ. Сборник научных трудов межвузовской научно-практической конференции // Королёв. ФТА. 2013.
5. Общеввропейские компетенции владения иностранным языком: изучение, преподавание, оценка. Департамент по языковой политике // Страсбург-М.: МГЛУ. 2005.

УДК 316.334.2

ПОТРЕБИТЕЛЬСКОЕ ПОВЕДЕНИЕ СОВРЕМЕННЫХ РОССИЯН

К.В. Лапшинова, к.с.н., доцент кафедры гуманитарных и социальных дисциплин,
А.А. Подольская, магистрант второго года обучения направления подготовки «Социология»,
 Государственное бюджетное образовательное учреждение высшего образования
 Московской области «Технологический университет» («МГОТУ»), г. Королёв, Россия

Статья посвящена рассмотрению потребительского поведения современных россиян. В работе проанализированы факторы, влияющие на выбор покупателями товаров и услуг. Также описано отношение респондентов к деньгам, экономии и различным способам распоряжения деньгами. В работе обращено внимание на такие современные социальные явления как влияние рекламы и бренда товара на поведение потребителей. В работе раскрыты связи между доходом и особенностями потребления.

Потребительское поведение, реклама, отношение к деньгам, доходы потребителей.

CONSUMER BEHAVIOR OF MODERN RUSSIANS

K.V. Lapshinova, PhD {Sociology}, assistant professor of humanities and social sciences,
A.A. Podolskaya, undergraduate second year students of «Sociology»,
 State Educational Institution of Higher Education Moscow Region «University of Technology»
 («UNITECH»), Korolev, Moscow Region

The article is devoted to the modern consumer behavior of Russians. The paper discusses the factors influencing the selection of purchasers of goods. Their attitude towards money and savings, discusses how the money orders. The author paid attention to aspects such as the impact of advertising and product brand on consumer behavior. The paper discusses the relationship between consumer income and the characteristics of their consumption of goods and services.

Consumer behavior, advertising, attitude toward money, consumer income.

В связи с переходом России к рыночной экономике, расширением рынка разнообразных товаров и услуг, распространением различных рекламных компаний для привлечения потребителя, все большую значимость приобретает изучение потребительского поведения. Целью данного исследования было выявить особенности потребительского поведения современных россиян. Рассмотреть, основные факторы, влияющие на потребителей при покупке товаров.

Изучение потребительского поведения в экономической социологии занимает одно из главных мест. Как отмечает главный редактор журнала «Экономическая социология» В.В. Радаев потребление для социологии – как экономическое, так и социальное явление. Это не только использование полезных свойств продукта или услуги. По словам ученого потребление выполняет демонстративные функции обозначения и утверждения статусных позиций [3, с. 354].

Потребительское поведение предполагает извлечение субъектом экономических благ из товарного оборота и присвоение их полезных свойств с целью удовлетворения собственных многочисленных потребностей [4, с. 32].

В этой связи важно понять, как респонденты воспринимают ситуацию на рынке, что для них становится решающим при выборе товаров, так ли важна реклама и бренды товаров для покупателей.

В данном исследовании приняли участие 100 человек, из них 47% мужчин и 53% женщин, в возрасте от 18 до 70 лет, проживающих в Москве и в Московской области. Если говорить о мате-

риальном положении участников опроса, то чуть менее половины из них оценили себя как обеспеченные (46,4%). Малоимущими считают себя 36% респондентов, а бедными 12,4%. К нищим, также, как и к богатым, отнесли себя только 2% опрошенных. Что касается уровня образования опрошенных, то более половины респондентов имеют высшим образованием (63%), на втором месте располагаются люди со средним специальным образованием (14%), а 8% респондентов имеют ученую степень.

В исследовании были затронуты такие вопросы как влияние цены, моды, скидок, рекламы и других составляющих на покупку товаров.

Было выявлено, что в первую очередь на потребителей влияет желание приобрести ту или иную вещь (41,4%) Около трети респондентов отмечают значимость качества товара (27%). На третьем месте располагается цена товара (24,1%).

В современных исследованиях потребительского поведения часто рассматривается гендерный аспект проблемы. Ряд исследований показывает, что в потреблении мужчин и женщин существуют существенные различия. Это проявляется как в различиях реакций на товары, так и в мотивах потребления. Например, М.В. Шибинский отмечает, что у женщин реакция не всегда однозначна, и более эмоциональна, особенно если они не удовлетворены качеством товара. У мужчин, реакция более сдержана. Так же автор обращает внимание на мотивы потребления. Для женщин рациональные мотивы не всегда определяющие. Довольно часто для них эмоциональные мотивы оказываются более весомыми, для мужчин все обстоит наоборот. Еще одной интересной особенностью, которую отметил исследователь, является различие во временных затратах на выбор товара. Мужчине в среднем достаточно двух посещений магазина, а женщине трех [5, с. 75].

На поведение потребителей безусловно оказывает влияние мода, но для большинства опрошенных (71%) она не является значимым критерием при покупке. Если же говорить о тех, кто отметил моду как значимый фактор, то это, прежде всего, обеспеченные люди (10,3%). Среди малоимущих на моду обращают внимание только 3% респондентов, среди бедных – 2%. Можно говорить о том, что чем люди обеспеченнее, тем большую значимость играет для них мода.

В наибольшей степени мода для потребителей важна при покупке одежды (28,9% для мужчин и 36,7% для женщин), аксессуаров (6,7% для мужчин и 17,8% для женщин). На третьем месте такая группа товаров как телефоны, планшеты. мода на них оказалась также значимее для женщин (4,4%). Среди мужчин моду на средства связи отметили только 3,3% респондентов.

Одним их ключевых вопросов в анкете был вопрос об экономии на тех или иных видах товаров. Исследование показало, что как мужчины, так и женщины часто экономят на одежде, причем, как ни странно, больше это свойственно женщинам (26,8%). Мужчины не на много уступают им (22,7%). Следовательно, можно предположить, что женщины предпочитают одеваться модно, но не дорого. Только 15% мужчин и 12% женщин считают, что редко экономят на одежде. При этом никогда не экономят всего лишь 3% и 4% соответственно. Интересно отметить, что не экономят на одежде 36% бедных, 26% малоимущих, 31% обеспеченных. Это позволяет нам говорить о том, что склонность к экономии не всегда определяется доходом потребителей.

Продолжая тему экономии стоит сказать, что на продуктах питания экономят 16%, на бытовой технике – 22%, на компьютерах – более трети опрошенных, на телефонах и планшетах – 42%, на образовании – 17%, на лечении – 11%, на отдыхе – 40%, на занятиях спортом – 53%, на увлечениях и хобби – 40%. Можно говорить о том, что чем вещь или услуга более необходима и значима, тем меньше на ней экономят.

Наиболее показательно здесь отношение к здоровью. Оказалось, что всегда на нем экономят 4,4% мужчин и 0% женщин, часто экономят 11,1% и 7,7%, редко экономят 42,2% мужчин и 28,8% женщин, никогда не экономят 40% и 61,5%. В целом можно сказать, что женщины больше вкладывают в здоровье, чем мужчины.

На продуктах питания всегда экономят 2,3% мужчин и 1,9% женщин. Часто экономят 22,7% мужчин и 7,7% женщин. Редко экономят 40,9% мужчин и 63,5% женщин. Никогда не экономят

номят 31,8% и 25%. Такой результат можно объяснить тем, что, как правило, женщины заняты приготовлением еды в семье, следовательно, они больше внимания уделяют качеству продуктов.

Если говорить о вещах длительного пользования, например, бытовой технике, то всегда экономят на ней 4,4% мужчин и 1,9% женщин, часто экономят 24,4% мужчин и 15,4% женщин, редко экономят 55,6% мужчин и 53,8% женщин, никогда не экономят 15,6% мужчин и 19,2% женщин. Можно предположить, что женщины склонны платить больше за вещи длительного пользования, так как рассчитывают на лучшее качество и долговечность.

Что касается мобильных средств связи, то всегда экономят на них 11,8% мужчин и 15,8% женщин, часто экономят 35,6% мужчин и 21,6% женщин, редко экономят 31,1% мужчин и 45,1% женщин, никогда не экономят 15,6% мужчин и 9,8% женщин. В целом мужчины более экономны, чем женщины.

Нельзя было, не обратить внимание, на такую незаменимую вещь сегодня как компьютеры. Всегда экономят на них 11,1% мужчин и 5,9% женщин, часто экономят 35,6% мужчин и 13,6% женщин, редко экономят 31,1% мужчин и 15,1% женщин, никогда не экономят 17,8% мужчин и 17,6% женщин.

В современных условиях в ВУЗах сокращается количество бюджетных мест, курсы повышения квалификации, как правило, тоже переведены на коммерческую основу. Поэтому интересно было бы узнать, экономят ли респонденты на образовании. Было выяснено, что всегда экономят 4,4% мужчин и 6,0% женщин. Часто экономят 17,8% мужчин и 8,0% женщин. Редко экономят 42,2% мужчин и 36,0% женщин. Никогда не экономят 22,2% мужчин и 28,0% женщин. Данные показывают, что мнения мужчин и женщин по данному вопросу схожи.

Если же говорить о таких расходах как организация досуга и отдыха, то всегда экономят здесь 9,1% мужчин и 11,5% женщин, часто экономят 22,7% мужчин и 34,6% женщин, редко экономят 45,5% мужчин и 36,5% женщин, никогда не экономят 20,5% мужчин и 11,5% женщин. Интересно отметить, что мужчины гораздо больше готовы вкладывать в отдых. Возможно, это объясняется тем, что в семье они приносят основную часть дохода.

В современных реалиях все большую популярность приобретает ведение здорового образа жизни, занятия спортом. Поэтому этот вопрос нельзя было оставить без внимания. Всегда экономят здесь 28,9% мужчин и 17,3% женщин, часто экономят 26,7% мужчин и 28,5% женщин, редко экономят 22,2% мужчин и 21,2% женщин, никогда не экономят 8,9% мужчин и 13,5% женщин. Видно, что, мужчины больше экономят на данном виде услуг, можно предположить, что женщины больше внимания уделяют своей внешности.

Неотъемлемой частью нашей жизни, являются наши хобби увлечения, поэтому участникам опроса был задан вопрос об экономии на своих увлечениях. Всегда экономят здесь 4,4% мужчин и 15,4% женщин, часто экономят 31,1% мужчин и 32,7% женщин, редко экономят 37,8% мужчин и 28,8% женщин, никогда не экономят 22,2% мужчин и 13,5% женщин. Можно заметить, что около 60% мужчин предпочитают не экономить на том, что доставляет им радость, тогда как среди женщин их чуть более 40%. Можно сделать вывод о том, что женщины более практичны и предпочитают сберечь деньги для нужд семьи.

Важной составляющей нашей жизни являются покупки и оплата различных услуг не только для себя, но и для наших друзей и близких. Всегда экономят здесь 0% мужчин и 3,9% женщин, часто экономят 15,6% мужчин и 23,5% женщин, редко экономят 53,3% мужчин и 45,1% женщин, никогда не экономят 31,1% мужчин и 23,5% женщин.

В целом можно сказать, что экономия свойственна как мужчинам, так и женщинам, но в разных областях. Например, женщины предпочитают вкладывать средства в товары, и услуги, где, в первую очередь, важна надежность и качество: лечение, продукты питания, вещи длительного пользования. А вот экономить представительницы слабого пола предпочитают на отдыхе, подарках, своих увлечениях. Представители сильного пола наоборот выделяют больше средств на семейный отдых, подарки для близких и друзей.

Что касается рекламы и её роли в выборе покупок потребителями, то было важно узнать действительно ее влияние велико или это стереотип?

Выявлено, что как для мужчин, так и для представительниц слабого пола реклама скорее не является решающим фактором при выборе товара (такого мнения придерживаются более трети опрошенных обоих полов). Только, 13% мужчин и 18% женщин отметили значимость рекламы при покупке.

В современном мире есть еще один значимый фактор, влияющий на поведение потребителей – бренд товаров. Так, Н. В. Антонова считает, что «...мы выбираем бренды, с которыми ассоциируем себя». Занимаясь данной темой в рамках проекта «Восприятие брендов людьми с различными стратегиями потребительского поведения», исследователь отмечает, что россияне в большей степени отдают предпочтения зарубежным брендам. Из российских, наиболее популярными становятся те, которые маскируются под западные [1].

Еще один ученый А. А. Щербак приходит к выводу, что огромное количество информации, которое поступает из СМИ человек не в состоянии все воспринять и это действует как раздражитель. «Множественно повторяющаяся информация доходит до сознания человека, мы ощущаем странное чувство, что где-то это уже видели, слышали или чувствовали. Исходя из теории «условных и безусловных рефлексов», становится очевидным тот факт, что бренд можно включить в структуру условного рефлекса человека, наделив его функцией психологического ярлыка» – считает исследователь [6, с. 188].

Изучая влияние брендов на поведение потребителей Е. А. Боярова отмечает, что модный бренд позволяет людям казаться богаче, чем они есть на самом деле, повысить свой социальный статус. Интересно, что исследователь вводит здесь понятие «психологического капитала», в роли которого, выступают бренды. Кроме этого, Е. А. Боярова подчеркивает, что «товары приобретаются нами под влиянием авторитета бренда. Фактическая цена за вещь имеет границу, но вот цена за престиж – не ограничена. Размер накрутки определяется тем, сможет ли товар стать демонстратором статуса, престижа, уникальности его владельца» – считает автор [2, с. 267-268.].

В данном исследовании также ставилась задача рассмотреть роль брендов в потребительском поведении. Более половины респондентов отметили его значимость. В ходе исследования была выявлена зависимость между доходом и значимостью бренда для потребителей. Половина богатых респондентов отмечает важность бренда. В группе обеспеченных респондентов около – 67%, среди малоимущих около – 10%, а среди бедных около – 6%. Следовательно, бренд в первую очередь важен для людей с высоким доходом. Интересно, что бренд более значим для мужчин (30%), чем для женщин (27%). Участникам опроса был задан вопрос о том, готовы ли они переплачивать за бренд, при условии, что есть товары-аналоги дешевле. Оказалось, что более 60% не готовы к этому, только 30% уверены в том, что будут переплачивать за бренд. У большей части респондентов (56%) детерминирующим фактором готовности переплачивать за бренд является уверенность в качестве товаров определенной марки. На втором месте оказалась такая причина, как отношение компании к потребителям (15,6%). Для десятой части опрошенных, важным оказалось получение эстетического удовольствия от товара (12,8%).

Интересно отметить, что в большинстве случаев именно мужчины готовы переплачивать чаще, чем женщины. Например, за одежду готовы переплачивать 14% мужчин и 11% женщин, за бытовую технику 19% мужчин и 18% женщин, за образование детей, повышение квалификации 15% и 7% соответственно. Если говорить о лечении то, за него готовы переплачивать 10% мужчин и только 2% женщин. Если говорить о путешествиях и отдыхе то, за него готовы, переплачивать 4% и 11% соответственно. Что касается увлечений и хобби, то переплата возможна для 8% мужчин и 5% женщин соответственно. Представительницы слабого пола готовы переплатить «за бренд» продуктов питания (22%), тогда как только 8% мужчин считают это возможным. В целом можно сказать, что женщины более бережливы, чем мужчины.

В ходе исследования респондентам был задан вопрос о том, бывают ли ситуации, когда они покупают не нужные вещи. Четверть опрошенных, признались, что делают это довольно часто, около половины опрошенных считают, что делают это довольно редко. Треть опрошенных, утверждают, что с ними никогда не случается подобного. Прослеживается связь между покупкой ненужных вещей и доходом, например, чаще это делают бедные (25%), среди малоимущих (22%), а вот среди обеспеченных респондентов это свойственно только 16% опрошенных. Если говорить о причинах подобного поступка, то половина опрошенных отметили невозможность устоять перед искусно выполненной вещью, 29% признались, что им нравится сам процесс покупки. Десятая часть опрошенных уверена, что руководствуется модой на данный товар.

В анкете также содержались вопросы, направленные на изучение финансового поведения. В частности, был задан вопрос, что для вас означают деньги. Почти половина из опрошенных уверены, что это способ реализации своих потребностей и целей в жизни. Более трети считают, что это средства платежа. 20% уверены, что это мера стоимости товаров и услуг. При чем, для обеспеченной и богатой категории респондентов деньги реализация потребностей (20%), для малоимущих и бедных, деньги чаще всего – средства платежа 23%. Отметим, что как мужчинам, так и женщинам не свойственно копить деньги.

Занятно, что при недостатке денег на желаемую покупку, половина опрошенных копят на нее, 20% берут в долг у друзей или родственников, 17% убеждают себя, что вещь им не нужна, и только 3% берут кредит в банке. Все это говорит о том, что накопления, как правило, совершаются на какую-либо конкретную вещь, нежели просто «на черный день».

Далее респондентам был задан вопрос, если бы вам неожиданно досталась большая сумма денег, как бы вы ей распорядились. Наиболее популярными вариантами ответа были: улучшение жилищных условий (26%), отдых путешествия (16%), открытие счета в банке (13%), улучшение здоровья (11%). Это можно объяснить тем, что вложения в недвижимость считаются более надежными.

Интересно было узнать не только, что покупают россияне, но и где. Оказалось, что продукты питания подавляющее большинство опрошенных, предпочитают покупать в магазине (82,8%), а на рынке всего 14%. Если говорить об одежде, то магазины также остаются наиболее частым местом приобретения (86%). На втором месте магазины в сети Интернет (7%), рынок предпочитают всего 4%, каталоги 3% опрошенных. Что касается аксессуаров, то 65% отдадут предпочтение магазинам, а вот процент тех, кто предпочитает классическому магазину Интернет-магазин составляет уже 21,4%. Чуть менее 10% предпочитают заказывать аксессуары через каталоги. И всего только 4% отдадут предпочтение рынку. Если говорить об электронике, например, о компьютерах, то здесь 53% предпочитают совершать покупки в магазине, а 40% в Интернет-магазинах. Аналогичная ситуация с мобильными телефонами. Что касается бытовой техники Интернет-магазины привлекают сюда 37% тогда как обычные магазинам 58%. Если говорить о книгах, то 53% предпочитают магазины, 39% Интернет магазины и только 2% выбирают для покупки книг рынок. 5% предпочитают каталоги. Исходя из вышеизложенного, можно говорить о том, что наиболее популярным местом покупки основных категорий товаров являются магазины. Однако Интернет-магазины так же развиваются и привлекают потребителей в первую очередь тех товаров, которые не нуждаются в примерке. Кроме того, меньше всего люди покупают через каталоги. Это можно объяснить все большим распространением Интернет-магазинов.

Было интересно узнать, приходится ли опрошенным материально помогать родственникам и друзьям. Более половины респондентов ответили утвердительно на данный вопрос, а 40% участников анкетирования – отрицательно.

При чем, среди бедных слоев населения родственникам помогает 40% россиян, среди малоимущих и обеспеченных родственникам помогают около 60%. Это говорит о том, что чем больше доход, тем больше помощь родственникам. В основном помощь оказывается в виде оплаты таких

покупок и услуг как продукты питания (25%), лечение (16,8%), одежда (12,8%), билеты в музеи театры (7,1%).

Интересным стал вопрос о скидках или акциях на товар. Более половины респондентов признались, что для них значима акция или скидка. Из них 30% мужчин и 40% женщин.

Важно было узнать, отказывали ли респонденты себе, в чем либо, из-за отсутствия нужной суммы денег, в течение этого года. Оказалось, что в проведении отпуска отказали себе 11% бедных, 14,4% малоимущих и 4,4% обеспеченных респондентов. В лечении – 5,5% бедных, 4,4% малоимущих и 2,2% обеспеченных респондентов. В поездке за границу – 10% бедных, 20,9% малоимущих и 16,5% обеспеченных. В посещении культурно-массовых мероприятий – 10%, 16,5% и 3,3% соответственно. Чем обеспеченнее люди, тем меньше они себе отказывают в различных благах.

Важным было понять, как участники опроса относятся к переменам в экономике нашей страны. В 2014 году к России была присоединена республика Крым. В исследовании был задан вопрос о готовности покупать товары из данного региона, если цены на них будут выше чем, на аналогичные товары из других регионов. Около трети опрошенных, готовы поддержать Крымчан, но более половины участников опроса (58%) придерживаются противоположной позиции. Интересно отметить, что среди тех, кто готов покупать товары из Крыма 25% бедных, 20% малоимущих, и 18% обеспеченных. То есть, чем меньше у людей средств, тем больше они готовы помогать тем, кто в этом нуждается.

В заключении, можно сказать, что сегодня наиболее важными факторами, определяющими потребительское поведение россиян, остается качество товаров, и предпочтение самого потребителя. Мода на товар играет роль в большей степени при выборе одежды (28,9% для мужчин и 36,7% для женщин), аксессуаров (6,7% для мужчин и 17,8% для женщин).

Особую важность приобретает бренд товаров, прежде всего из-за уверенности покупателей в качестве данных товаров. Это относится к одежде, продуктам питания, бытовой технике и мобильным устройствам. На бренд больше всего обращают внимание обеспеченные люди.

Говоря об отношении к деньгам важно сказать, что для примерно половины респондентов, это реализация потребностей (40%), средство платежа 33%, мера стоимости товаров и услуг 19%. Только 5% считают, что это главная ценность в жизни. Интересно, что для обеспеченных участников опроса скидки и акции важны, также, как и для бедных. Тогда как если сказать о материальной помощи, то ее чаще всего оказывают люди с меньшим доходом.

Данная тема требует глубокого изучения во всех аспектах. В данном исследовании были обозначены лишь основные из них. В дальнейшем необходимо провести исследование на большей выборке для более точных результатов.

Литература

8. Антонова Н.В. Проект № 15-05-0052 «Восприятие брендов людьми с различными стратегиями потребительского поведения» URL: <https://www.hse.ru/org/hse/pfair/151231798.html> (дата обращения: 15.05.2016).
9. Боярова Е.А. Бренд и мода как фактор потребления современных российских горожан / Человек, общество и государство в современном мире // Сборник научных трудов международной научно-практической конференции (в 2 томах). 2016. С. 165-268.
10. Радаев В.В. Экономическая социология. М.: Изд-во ГУ ВШЭ. 2005 603 с.
11. Шабунова А.А., Белехина В.Г. Экономическое поведение населения экономические аспекты // Изд-во: ФГБУН РАН. 2012 826 с.
12. Шибинский М.В. Гендерные различия в потребительском поведении и коммуникациях // Коммуникология. 2015. № 6. Т. 3 С. 67-78.

13. Щербак А.А. Социально-психологические технологии манипулирования потребительским поведением в контексте бренда // Социально-экономические явления и процессы. 2013. № 8 (54). С. 187-189.

УДК 316.42

ПРОБЛЕМА СТИЛЕЙ В УПРАВЛЕНИИ

О.И. Панина, преподаватель кафедры иностранных языков,
аспирантка первого года обучения направления подготовки «Социология»
Государственное бюджетное образовательное учреждение высшего образования
Московской области «Технологический университет» («МГОТУ»), г. Королёв, Россия

Данная статья посвящена актуальной проблеме стилей в управлении и достижения эффективности трудовой деятельности. В статье рассматриваются различные классификации стилей управления, психологические типы руководителей, а также совокупные факторы, влияющие на формирование индивидуальных организационных отношений между руководителем и подчиненными. Были проанализированы основные механизмы воздействия на подчиненных с точки зрения формирования доверительных отношений и личного авторитета руководителя. Мотивация подчиненных и реализация их потенциала были признаны одними из доминирующих задач эффективного руководителя.

Стили управления, руководство, руководитель, авторитет руководителя, управленческая деятельность.

THE PROBLEM OF LEADERSHIP STYLES IN MANAGEMENT

O.I. Panina, lecturer of the Department of Foreign languages,
postgraduate student first year of «Sociology»,
State Educational Institution of Higher Education Moscow Region «University of Technology»
(«UNITECH»), Korolev, Moscow Region

The article is devoted to an urgent problem of management styles in management and to the achievement of effectiveness of labour activity. This article considers different classifications of management styles, leaders' psychological types as well as cumulative factors influencing the formation of specific relations between a leader and his subordinates. The main mechanisms influencing subordinates concerning the formation of trust-based relations and personal leader's authority were analyzed. Subordinates' motivation and realization of their potential were acknowledged to be ones of the main priorities of an effective leader.

Management styles, leadership, leader, leader's authority, management activity.

Проблема стилей управления является объектом изучения социологии управления. Социологи начали проводить первые исследования в данной области еще в начале XX в. Несмотря на накопление большого объема теоритического материала в этой области, «идеального» стиля управления так и не было выявлено. Данный вопрос сохраняет свою актуальность и в наши дни [1; 3].

Для начала определим понятие стиля управления. Стил ь управления представляет собой ключевой элемент системы управления. Под ним понимается определенный способ управления кадровыми ресурсами с целью оказания влияния на них. Стил ь управления может рассматриваться как некая линия поведения руководителя по отношению к подчиненным. Посредством выбранного стиля управления должен реализовываться потенциал, как сотрудников, так и самого руководите-

ля. В рамках данной статьи субъектом управления будет выступать руководитель организации, а объектом управления – его подчиненные [2].

Какого руководителя можно считать хорошим управленцем? Несомненно, это такой руководитель, который сможет обеспечить высокое качество работы, а также поддерживать благоприятный микроклимат в трудовом коллективе. Существует ряд критериев, которым должен соответствовать эффективный руководитель, в числе которых умение принимать оптимальные решения в пользу своей компании, сохранение стрессоустойчивости в любых ситуациях, поддержание двусторонней связи между руководителем и подчиненными, наличие у него высокого уровня мотивации. Являются ли данные критерии врожденными качествами или перечисленные навыки являются сугубо приобретенными?

Данный вопрос всегда являлся спорным. Например, британский философ Т. Карлейль утверждал, что такое качество, как лидерство, является врожденным, тогда как американские бихевиористы в лице Дж. Уотсона и Б. Скинера считали, что лидерский тип поведения можно сформировать с помощью наблюдения. Ситуационная теория в свою очередь, говорит нам о том, что оптимальный стиль руководства определяется конкретной ситуацией и может представлять собой комбинацию из различных стилей управления [5]. В то же время данная теория не умоляет значимость поведенческих характеристик руководителя.

На основе выше перечисленных теорий можно сделать вывод, что условиями эффективного руководства являются как личные качества руководителя, так и приобретенные навыки, диктуемые выбранным стилем управления.

Каждый опытный управленец не понаслышке знает, что его авторитет напрямую влияет на производительность труда и микроклимат в коллективе. В случае если мнение руководителя считается авторитетным, принятое им решение будет автоматически заслуживать доверие вне зависимости от его правильности или ошибочности.

Руководящая должность наделяет управленца только формальными признаками авторитета. Это так называемый должностной авторитет. В случае отсутствия у руководителя профессионализма, лидерских качеств, необходимого в данной области опыта, должностной авторитет не сможет обеспечить эффективное руководство трудовым коллективом.

Должностной авторитет тесно связан с личным или иначе неформальным авторитетом. Личный авторитет руководителя зависит от его личностных качеств и формируется на основании профессиональных знаний и умений, а также управленческих способностей. То есть непосредственно само поведение управленца и закладывает фундамент для формирования личного авторитета. В случае, когда руководитель не сумел завоевать личный авторитет у подчиненных, его воздействие на них будет обладать минимальным эффектом.

На основе вышеперечисленного, можно сделать вывод, что, наличие формального и неформального авторитетов руководителя выступает важным критериями оценки успеха его деятельности.

Показателем высокого уровня профессионализма руководителя любого уровня выступают его доверительные отношения с подчиненными. Наряду с доверием у подчиненных формируется желание быть вовлеченным в процесс принятия организационных решений. К примеру, такие вопросы, как место проведения корпоративных мероприятий и их организация могут решать сами подчиненные без вовлечения руководителя. Эффективный руководитель грамотно делегирует подчиненным выполнение задач, которые не требуют его контроля, тем самым высвобождая время на решение более глобальных задач.

Вне зависимости от выбранного стиля руководства важным моментом в формировании личного авторитета руководителя является его способность мотивировать подчиненных. Мотивация может быть как материальной, в виде денежных поощрений за хорошо проделанную работу, так и нематериальной. Нематериальное поощрение подчиненных может выражаться в виде предоставления социального пакета, бесплатного обучения, корпоративной связи. Предоставление

отгула за хорошо проделанную работу также может стать прекрасным средством мотивации подчиненного.

С современной научной литературе существует несколько типологий и классификаций стилей управления, каждая из которых имеет свои критерии и свое влияние на динамику развития организации. На основе уровней власти руководителя, задач управления, ролей руководителей и подчиненных различают три основных стиля руководства: авторитарный, демократический и либеральный. Данные стили отличаются друг от друга. К примеру, авторитарный стиль управления характеризуется отсутствием возможности принимать решения подчиненными. Демократический стиль управления поощряет коллективное принятие решений, в то время при либеральном стиле задача принятия решения делегируется подчиненным.

Основоположником классификации стилей управления является психолог К. Левин, которого по праву считают «отцом» социальной психологии. Благодаря К. Левину в 1947 г. была основана Национальная учебная лаборатория, где проводились исследования в области групповой динамики и психотерапии, а также проводились наблюдения с целью выявления различных стилей руководства.

В качестве критериев создания типологии К. Левина можно выделить такие параметры, как характер принятия решений в организации (например, решение может приниматься, как руководителем единолично, так и коллективно), способы контроля исполнения поручений руководителя, степень делегирования задач и полномочий подчиненным, уровень доверия между руководителем и подчиненными, наличие или отсутствие двусторонней связи в трудовом коллективе. Одним из самых важных параметров данной типологии являются методы или стили управления. Остановимся на каждом из них более подробно [7].

Авторитарный стиль руководства (часто именуемый как автократический) отличается полным контролем руководителя деятельности организации, ограниченной возможностью для подчиненных внести вклад в работу или же полным отсутствием такой инициативы. Наблюдается ярко выраженное разделение между руководителем и подчиненными. Злоупотребление автократическим стилем рассматривается как диктатура и приобретает негативное значение. Основными минусами данного способа управления социологи считают отсутствие эффективных способов мотивации труда, высокую степень зависимости подчиненных от решений руководителя, а также подавление инициативных предложений и, как следствие, отсутствие мотивации у сотрудников.

Однако в случае ограниченного времени для принятия коллективного решения или наличия опыта у руководителя по конкретному вопросу такой стиль управления считается наиболее оптимальным. Более того, авторитарный стиль управления подразумевает двустороннюю связь и постоянное взаимодействие между руководителем и подчиненными, результатом которого может стать как критика, так и похвала в адрес подчиненного.

Авторитарный стиль управления уместно использовать в ситуациях, когда сотрудники избегают ответственности за принятие решений или предпочитает выполнять поручения руководителя.

При авторитарном стиле руководства в силу вступает теория о мотивации людей в управлении, которую выдвинул американский социальный психолог Д. Мак-Грегор. Так называемая «теория Х» предполагает, что сами по себе подчиненные не любят работать и стараются избежать поручений руководителя. Руководитель, в свою очередь, не может доверить задачу принятия решения ни одному из подчиненных, а потому часто прибегает к услугам дополнительного персонала. В таких условиях формируется неблагоприятная рабочая атмосфера, при которой в силу вступает тотальный контроль и система наказаний [6].

Для реализации демократического стиля управления необходимо стремление подчиненных к ответственности, наличие у них самоконтроля. К. Левин считал этот стиль наиболее эффективным. Как правило, такой способ управления органично вписывается в жизнедеятельность органи-

зации при наличии высокой квалификации подчиненных, комфортных производственных условиях и стабильном коллективе.

В рамках данного стиля осуществляется принятие согласованного решения, как со стороны руководителя, так и подчиненных. Руководитель проявляет инициативу, направленную на мотивацию подчиненных участвовать в организационной работе. Последние, в свою очередь, чувствуют себя полноправными участниками рабочего процесса. Демократический стиль руководства благоприятно влияет на микроклимат в коллективе, формируя доверие подчиненных к руководителю. Но, не смотря на всю демократичность данного стиля управления, руководитель остается последней и наиболее важной инстанцией в цепочке по принятию решений.

При всех плюсах демократического стиля снижение контроля руководителя, как и делегирование полномочий, могут привести к снижению эффективности труда.

Наименее эффективным стилем управления принято считать либеральный стиль управления, который еще называют попустительским. Такой стиль управления представляет собой полное невмешательство руководителя в принятие важных решений и в каком-то смысле безразличное отношение к подчиненным. Либеральный стиль является полной противоположностью авторитарного стиля. Здесь наблюдается отсутствие мотивации у подчиненных, что приводит к низким показателям трудовой деятельности.

К. Левин называл либеральный стиль управления «анархическим», поскольку управленческое воздействие имеет крайне слабый эффект на полную свободу принятия решений.

У руководителей, придерживающихся либерального стиля управления, отсутствуют организаторские способности, подчиненные вынуждены самостоятельно контролировать свою работу. Такой руководитель не достаточно требователен к подчиненным, что приводит к отсутствию дисциплины в коллективе. Вряд ли кто-то сможет поспорить с тем фактом, что отсутствие контроля и дисциплины в организации негативно сказывается на ее жизнедеятельности.

Однако либеральный стиль управления может рассматриваться как действенный только в случае наличия у подчиненных высокой квалификации в необходимой для принятия решения области [7]. Также данный способ руководства может использоваться для управления творческими коллективами, но здесь обязательно наличие ответственных исполнителей.

В каждом из стилей управления есть свои преимущества и недостатки. Начнем с того, что выбранный стиль руководства напрямую влияет на моральное удовлетворение подчиненных: при авторитарном стиле управления наиболее часто наблюдаются низкие показатели данного критерия, в то время как при демократическом стиле руководства данные параметры могут достигнуть максимально высокого уровня. С другой стороны, при авторитарном стиле управления можно достигнуть максимально высокой продуктивности в работе, в то время как демократический стиль управления не всегда сможет гарантировать высокую результативность рабочей деятельности. Либеральный стиль управления органично вписывается в работу творческих коллективов, поскольку это идеальные условия для реализации творческих идей абсолютно каждого члена коллектива. Но опять же применение данного стиля руководства на постоянной основе чревато отсутствием дисциплинированности подчиненных и низкими показателями труда [4].

Более детальную классификацию стилей управления представил американский социолог Р. Лайкерт, который долгое время изучал различные типы организаций и поведение индивидуума в них. Исследователь утверждал, что для достижения максимальной прибыльности, высокой производительности труда и доверительных отношений в коллективе, необходимо наиболее эффективно использовать кадровые ресурсы.

Согласно Р. Лайкерту все стили управления условно образуют четыре системы: эксплуатарско-авторитарную, благоприятно-авторитарную, консультативную и систему коллективного участия. В основе классификации Р. Лайкерта лежит психологический аспект управления человеческими ресурсами, а именно различная степень доверия руководителя своим подчиненным.

Эксплуататарско-авторитарная система управления характеризуется абсолютной властью руководителя, подобно авторитарному стилю управления К. Левина. Все решения принимаются руководителем, в то время как подчиненные избегают ответственности. Такая модель поведения руководителя обосновывается низким уровнем доверия по отношению к подчиненным или его отсутствием.

В данной системе прослеживается отсутствие командного духа и двусторонней связи между руководителем и подчиненными [5]. Главным минусом эксплуататарско-авторитарной системы является напряженная рабочая атмосфера, отсутствие доверительных отношений между руководителем и подчиненными.

Однако эксплуататарско-авторитарная система управления может быть эффективным инструментом управления в коллективах, где за подчиненными необходим постоянный контроль.

В условиях реализации благоприятно-авторитарной системы руководства руководитель может доверить подчиненным принятие решений по некоторым вопросам, но в целом групповая деятельность организации ограничена. Используются материальные формы мотивации, такие как денежные вознаграждения. Благоприятно-авторитарная система будет иметь управленческий эффект при повышенном уровне ответственности менеджмента высшего уровня.

Консультативная система управления характеризуется большей степенью доверия руководителя по отношению к подчиненным по сравнению с двумя предыдущими системами. Здесь наблюдается частичная ответственность подчиненных. Руководитель может доверить им решение отдельных организационных задач.

Положительной стороной данной системы руководства является поддержание двусторонней связи между руководителем и подчиненными. Несмотря на достаточно благоприятный рабочий климат, стоит отметить, что все финальные решения принимаются руководителем.

Система коллективного участия или другими словами демократическая система предполагает наличие доверительных отношений между подчиненными и руководителем. Решения в данном случае принимаются коллективно. У подчиненных, как правило, есть мотивация работать на результат.

Р. Лайкерт считал четвертую систему руководства наиболее эффективной с точки зрения улучшения как рабочих показателей, так и отношений в коллективе. Здесь вступает в силу вторая теория Д. Мак-Грегора под названием «теория Y». Она предполагает, что все сотрудники могут проявить свой потенциал в работе, быть амбициозными и иметь стремление брать на себя ответственность за принятие решений. Чтобы стимулировать такое поведение подчиненных, руководитель должен правильно использовать человеческие ресурсы.

Демократическая система управления может быть реализована исключительно в условиях благоприятного рабочего климата и доверительных отношений между руководителем и подчиненными. У подчиненных должно присутствовать чувство удовлетворения от работы, а руководителю необходимо давать подчиненным постоянный стимул справляться с организационными задачами быстро и эффективно.

На основе проанализированной классификации систем управления Р. Лайкерта можно сделать вывод, что каждый руководитель выбирает тот иной способ управления, опираясь не только на ситуационный подход, но и психологические аспекты отношений, сложившихся в трудовом коллективе.

Личные качества и придерживаемый стиль управления формируют различные психологические типы (портреты) руководителей. Их классификация осуществляется на основе выделения таких параметров, как ориентированность руководителя на выполнение организационных задач, формирование личных отношений с подчиненными, стиль общения и приемы воздействия на подчиненных, способы принятия решений.

Первый тип руководителей отличается своим дистантным характером поведения. Для такого управленца важно сохранить авторитет, он предпочитает не сближаться со своими подчинен-

ными. Руководитель данного типа не станет доверять решение серьезных задач своим подчиненным. Очень часто он выполняет задания за подчиненных вместо того, чтобы их делегировать. Тем самым снижаются показатели эффективности работы. Такого руководителя часто побаиваются, что говорит о наличии скорее формального авторитета, нежели личного.

Второй тип руководителей, в отличие от первого, стремится наладить доверительные отношения с подчиненным. Он готов выслушать все проблемы, войти в их положение. Данный тип руководителя выступает неким психологом, способным войти в доверие подчиненных. С одной стороны, можно выделить плюсы такого типа в виде качественной и оперативной двусторонней связи между руководителем и подчиненными, возможность принятия коллективных решений. Однако может прослеживаться тенденция, когда стираются формальные отношения между подчиненными и руководителем, что может отрицательно сказываться на эффективности работы. Подчиненные могут начать заискивать перед руководителем или пользоваться его добрым к ним отношением. Опытный управленец остается в рамках формальных доверительных отношений с подчиненными, не допуская фамильярности и панибратства.

Делегирование задач, а также своих полномочий характеризует руководителя третьего типа. Такой управленец, скорее всего, будет придерживаться либерального стиля руководства, при котором всем подчиненным предоставляется свобода принятия решения, и они самостоятельно контролируют свою работу. Несмотря на то, что такой руководитель может быть открыт к обсуждению личных проблем подчиненных, наблюдается его несостоятельность с точки зрения реализации функции управления рабочей деятельностью. Такой руководитель легко может отменить принятое им решение, подвергнув его сомнению. Такое поведение заставляет подчиненных сомневаться в его компетентности, что, в свою очередь, отрицательно влияет на личный авторитет руководителя.

Данная классификация типов руководителей дает нам обширное представление об особенностях управления с точки зрения специфики личных качеств руководителя. Психологический тип руководителя может стать определяющим фактором выбора того или иного стиля руководства, развития организационной деятельности, формирования уникального микроклимата в рабочем коллективе.

Исходя из анализа вышеперечисленных стилей и особенностей руководства, можно с уверенностью полагать, что так называемого идеального стиля управления не существует. Эффективному руководителю необходимо придерживаться ситуационного подхода, при котором учитываются как внешние факторы в виде различных условий работы, создаваемые внешней средой, так и внутренние – сугубо индивидуальные отношения между руководителем и подчиненными [2].

Вне зависимости от выбранного стиля управления любой руководитель, в первую очередь, должен помнить, что главным ценностным ресурсом в рамках рабочей деятельности являются люди. Раскрытие потенциала подчиненных является одной из доминирующих задач опытного управленца. Руководителю необходимо стимулировать и поощрять такие положительные явления, как проактивность подчиненных, наличие экспертного опыта в определенной области, стремление взять на себя ответственность за принятое решение. Лояльность по отношению к непрофессионализму и уклонению от работы является показателем некомпетентности самого управленца.

Основными факторами мотивации подчиненных являются поощрение и установление доверительных отношений в рабочем коллективе. Каждому руководителю необходимо также выработать свои индивидуальные способы мотивации подчиненных в зависимости от их потребностей и интересов. Подчиненные должны чувствовать поддержку руководителя, который сможет отстаивать их интересы.

Двусторонняя связь между руководителем и подчиненными является эффективным средством коммуникации и быстрого разрешения возникающих вопросов и проблем. Дистантность руководителя по отношению к подчиненным может снизить его осведомленность об организацион-

ной деятельности, а также может быть воспринято как безразличие по отношению к подчиненным и их нуждам.

Открытость и заинтересованность руководителя в деятельности и проблемах подчиненных помогают формировать его положительный имидж, что, в свою очередь, является эффективной стратегией по повышению эффективности организационной деятельности.

Литература

1. Афонин И.Д., Бузмакова Т.И., Кирилина Т.Ю., Мумладзе Р.Г., Смирнов В.А. Социология управления. Учебник для аспирантов // М.: Издательство «Русайнс». 2016. 312.
2. Духина Т.Н. Проблема выбора стилей руководства в управленческой культуре: теоретический анализ // Краснодар: «Историческая и социально-образовательная мысль». 2016. С.143.
3. Кирилина Т.Ю., Флоря В.М., Антоненко В.И. и др. Социально-гуманитарное знание как ресурс формирования гражданского общества в России: коллективная монография / ГБОУ ВО «Технологический университет». Королев, 2015.
4. Нечепоренко О.П. Стиль руководства как фактор социально-психологического климата коллектива и удовлетворенности работой // Вестник Омского университета. 2013. №1. С. 45-53.
5. Authoritarian, Democratic, Laissez-Faire Leadership. [Электронный ресурс]. <http://www.enotes.com/research-starters/authoritarian-democratic-laissez-faire-leadership> (дата обращения: 08.10.2016).
6. Human Relations Contributors [Электронный ресурс]. http://www.accel-team.com/human_relations/hrels_04_likert.html (дата обращения: 10.10.2016).
7. Lewin K. (2010) Resolving social conflicts and field [Электронный ресурс]. theory in social science. American Psychological Association. P. 229-350.

УДК 1:378

ДИНАМИКА ПРЕДСТАВЛЕНИЙ О БУДУЩЕМ У СТУДЕНТОВ ВУЗА

А.Н. Плющ, к.псих.н, старший научный сотрудник,
Институт социальной и политической психологии НАПН Украины, г. Киев, Украина,
Т.Ю. Кирилина, д.соц.н., зав. кафедрой гуманитарных и социальных дисциплин,
Государственное бюджетное образовательное учреждение высшего образования
Московской области «Технологический университет» («МГОТУ»), г. Королёв, Россия

В статье рассмотрена трансформация представлений о будущем, происходящая у студентов вуза с первого по третий курс. Выявлено, что у студентов происходит разворачивание представлений о будущем: расширяются представления субъектов о себе, улучшается оценка состояния пространства жизнедеятельности, возрастает осмысленность и согласованность жизненных целей. Совершается дифференциация структуры представлений. При этом представления о будущем в рамках одной роли одного пространства могут не критически переноситься на представления о будущем всей жизнедеятельности в целом. В связи с тем, что у большинства студентов нет практического опыта достижения жизненных целей в социально значимых сферах жизнедеятельности, представления о будущем могут носить «фантомный» характер.

Представления о будущем, субъект, пространства, цели, дифференциация, интеграция, «фантомная» идентичность.

**THE DYNAMICS OF REPRESENTATIONS ABOUT THE FUTURE STUDENTS
OF THE UNIVERSITY**

A.N. Plyushch, PhD {Psychology}, associate Professor, Senior Researcher Institute of Social and Political Psychology of NAPS of Ukraine, Kiev,
T.Yu. Kirilina, Doctor of sociological sciences, the Head of the Department of Humanities and social Sciences,
State Educational Institution of Higher Education Moscow Region «University of Technology» («UNITECH»), Korolev, Moscow Region

The article discusses socio-cultural aspects of civilization development associated with the role of consciousness, of thinking, of cognition in the formation of a market economy and democracy. It notes the importance of engineering and technology in the movement of society to a higher level of development. Reveals the transition from technology for a comfortable material conditions of people's lives, to the technique that increase the possibility of human consciousness. Based on the analysis of materials of the fourth industrial revolution, the authors draw attention to the trend of development of artificial intelligence, the formation of collective intelligence and the possibility of a future of hyperraum.

Civilization, market economy, democracy, consciousness.

Развитие есть «непрерывный самообусловливаемый процесс», а не только простая функция, полностью определяемая дуализмом наследственности и среды [2]. В основе развития, как индивидуального, так и группового субъекта, лежит долгосрочный прогноз, включающий постановку целей, к которым стремится субъект. Представления о будущем очерчивают коридор возможностей, спектр целей, которые могут быть достигнуты в обозримой перспективе и которые связаны с различными вариантами развития [4]. Успешность будущего обусловлена наличием

плана этого будущего, учитывающим и цену, которую придётся заплатить за решение поставленных задач.

В данной статье представление о будущем рассматривается как модель будущего, включающая процессы конструирования субъекта в пространстве и времени. В конкретной ситуации определяется набор значимых позиций субъекта, воспроизводятся соответствующие им пространства самореализации, согласуются цели субъекта в этих пространствах. Изменение набора позиций и их значимости приводит к преобразованиям системной интегративной модели будущего, учитывая ее динамический характер. В этом случае рефлексия выполняет функцию интеграционного механизма, который позволяет соединить представления о субъекте в различные временные периоды, благодаря единственному автору, претерпевающему изменения собственной организации. Сравнивая представления о собственном будущем студентов различных курсов, отслеживая динамику происходящих изменений, можно выявить и проанализировать особенности процесса конструирования представлений о будущем в студенческом возрасте. Это и является *целью* данной статьи.

В нашем понимании, представления о будущем включают в себя три блока: субъектный, контекстуальный и целевой. В эти блоки входят представления субъекта о себе (индивидуальные характеристики), о пространстве(ах) функционирования, о целях (локальных в рамках отдельных пространств и глобальных как части целостной программы жизнедеятельности). Целеполагание предполагает не только имплицитное задание субъекта и его позиции в пространстве, но и антиципацию его будущего состояния в мире. Это подразумевает согласование целей (траекторий движения) субъекта в изначально подразумеваемом пространстве функционирования субъекта и пространстве, созданном им в ходе процесса конструирования/рефлексии собственных представлений о будущем. Когда модель пространства жизнедеятельности субъекта дифференцируется и образуется система жизненных пространств, предполагается согласование целей внутри каждого пространства и в целом в интегративном пространстве.

Исходя из данной концепции, была организована схема изучения представлений о будущем, включающая анализ трех указанных блоков. Представления о субъекте, пространстве функционирования и согласованности (осмысленности) целей жизни изучались двумя методами. В одном случае респонденты отвечали на вопрос, воспроизводя целостную характеристику изучаемого конструкта. В другом случае применялись методики, на основе которых исследователи могли реконструировать структурную организацию конструкта. Если в первом случае характеристики конструктов задавались исследователями до начала исследования, то в другом случае, структурная организация конструктов не могла быть задана заранее, а реконструировалась на основе полученных ответов, обладая большей валидностью.

Инструментарий исследования. Реконструируя представления о будущем субъекта, респонденты отвечали на вопрос: «Оцените, пожалуйста, свои жизненные перспективы». Студенты, выбравшие варианты ответов «смогу добиться много», «скорее всего, смогу добиться многого», относились к числу студентов, имеющих оптимистический образ собственных жизненных перспектив. Студенты, выбравшие варианты ответов «скорее всего, не смогу добиться многого», «однозначно не смогу добиться много» или «затрудняюсь ответить», относились к числу студентов, имеющих негативный или неопределенный образ собственных жизненных перспектив. Представления о собственном образе студентов также изучались с помощью проективной методики «Кто Я?», когда в течение 12 минут надо было привести до 20 ответов на этот вопрос. Все ответы были отнесены к трем категориям: 1) самописание своих личностных черт или персональных характеристик, 2) роли из существующего социального пространства в качестве участника малых социальных групп, 3) (перспективные) роли как цели жизни [1]. Анализ полученных данных осуществлялся по трем показателям, подсчитанных в среднем на одного респондента: общее количество ответов, количество ролевых идентификаций (дочь, сестра, староста спортсмен, гражданин и др.), количество смысложизненных ролей, когда субъекты идентифицировали себя с автором собствен-

ного жизненного проекта (мать/будущая мать, жена/будущая жена, студент, специалист/будущий специалист и др.).

Представления о будущем пространства жизнедеятельности респондентов реконструировались на основе ответов на вопрос «Если бы у Вас была возможность уехать на постоянное место жительства в любую другую страну, Вы ...». Студенты, выбравшие варианты ответов «уехал бы однозначно», «скорее всего, уехал бы», относились к числу студентов, декларирующих намерения об эмиграции. Подразумевалось, что человек, который не видит возможностей своей самореализации в будущей стране, в которой он сегодня получает профессиональное образование, связывает свое будущее с другой страной. Студенты, выбравшие варианты ответов «не уехал бы ни в коем случае», «скорее всего, не уехал бы» или «затрудняюсь ответить», относились к числу студентов, не имеющих негативных ожиданий будущего своей страны. Социальный контекст реконструировался также с помощью психосемантической методики, которая воспроизводит семантическое пространство восприятия стран мира [8]. Образы 11 стран (Англия, Белоруссия, Германия, Китай, Польша, Россия, США, Турция, Украина, Швейцария, Франция) и двух международных организаций (ЕС и НАТО) оценивались по 18 признакам по 5-бальной шкале. К обычному списку стран была добавлена собственная «будущая страна», что позволяло оценить прогнозы будущего состояния социального контекста.

С целью реконструкции представлений студентов о согласованности целей жизни, им задавался вопрос «Намереваетесь ли Вы в будущем работать по специальности?». Студенты, намеревающиеся в будущем работать по специальности (выбравшие варианты ответов «однозначно», «скорее всего, да»), демонстрировали согласованность ближайших (получение профессионального образования) и долгосрочных жизненных целей (работа по специальности). Для студентов, выбравших другие варианты ответов («затрудняюсь ответить», «скорее всего, нет», «однозначно нет»), характерна неустойчивая и рассогласованная структура жизненных целей. Представления о целях жизни исследовались и с помощью теста смысложизненных ориентаций (СЖО), являющегося адаптированной версией теста «Цель в жизни» (Purpose-in-Life Test, PIL) Д. Крамбо и Л. Махолика [5]. Наряду с общим показателем осмысленности жизни, данный тест включает в себя пять субшкал, отражающих три конкретных смысложизненных ориентации (цели в жизни, насыщенность жизни и удовлетворенность самореализацией) и два аспекта локуса контроля (локус контроля Я и локус контроля жизни).

Организация исследования. Эмпирическое исследование было проведено в апреле 2016 г. Были опрошены 138 студентов дневной формы обучения 1-3 курсов факультета управления и социально-гуманитарного образования Государственного бюджетного образовательного учреждения высшего образования Московского области «Технологический университет», г. Королев Московской области. Возраст респондентов составлял от 17 до 23 лет (средний возраст 19,7). Представлены были студенты различных специальностей (психологи, социологи, дизайнеры, специалисты государственного-муниципального управления)

Результаты и их обсуждение. В результате исследования выявились тенденции преобразований конструкторов, составляющих структуру представлений о будущем. У студентов вуза с первого по третий курс расширяются представления субъекта о себе, улучшается оценка состояния пространства жизнедеятельности, возрастает осмысленность и согласованность целей (Таб. 1.).

Наблюдается линейная зависимость изменения показателей представлений субъекта о себе с возрастанием срока обучения в вузе. От курса к курсу повышается процент студентов, имеющих оптимистический образ жизненных перспектив. Растет общее количество характеристик, возрастает количество ролевых идентификаций, когда студенты идентифицируют себя с участниками малых социальных групп, отмечается незначительный рост смысложизненных ролей (Таб. 1.). Из общей картины выбивается показатель идентификации себя с будущим специалистом, если на первом курсе он составляет 0,75, то на втором и третьем курсах – 0,3. При анализе ответов выявился интересный феномен: если на первом курсе студенты, обучающиеся по специальности

«психология» идентифицировали себя с «психологом», то студенты второго и третьего курса идентифицировали себя как «будущего психолога». В научной литературе этот феномен описывается как «преждевременная» или «фантомная» идентичность [9; 10], когда незрелые представления о профессии развешиваются во время обучения в вузе.

Таблица 1

Показатели представлений о будущем студентов различных курсов

показатели		студенты	1 курс (n = 32)	2 курс (n = 66)	3 курс (n = 40)	
Субъект	Студенты, имеющие оптимистический образ жизненных перспектив (в %)		56,3%**	87,9%**	95%	
	Общее количество характеристик		13,4	15,6*	17,9*	
	Рольевые идентификации		2,0	3,4**	6,0**	
	Смыслжизненные роли	В целом		1,9	1,9	2,2
		Студент		0,75	0,73**	1,0**
	Будущий специалист		0,75**	0,30**	0,30	
Пространство жизнедеятельности	Студенты, декларирующие намерения об эмиграции (в %)		37,5%	27,3%	25%	
Цели (согласованность, осмысленность)	Студенты, намеревающиеся в будущем работать по специальности (в %)		56,3%	51,5%**	75%**	
	Общий СЖО		99,8	100,7*	108,1*	
	Цели		30,6	31,4	33,1	
	Процесс		28,9	29,0*	32,1*	
	Результат		23,5	23,9	25,8	
	Локус Я		20,5	20,7	22,2	
	Локус жизни		30,7	29,9**	33,2**	

Примечание. Значимость * $p < 0,05$; ** $p < 0,01$

Динамика представлений о будущем пространства жизнедеятельности субъектов реконструировалась на основании изменения количества студентов, декларирующих намерения об эмиграции. Подразумевалось, что эти студенты, как правило, имеют негативные ожидания будущего своей страны [1]. Процентное снижение количества таких студентов позволяет делать вывод, что в целом по выборке представления о будущих перспективах пространства жизнедеятельности улучшаются (Таб. 1.).

Для выявления динамики представлений о будущем студентов различных курсов с использованием психосемантической методики, позволяющей воспроизводить семантическое пространство восприятия стран мира, потребовались отдельные исследовательские процедуры. Наше исследование было частью проекта по изучению представлений о будущем студентов разных стран. Выявилось, что данная психосемантическая методика, успешно позволяющая диагностировать различия в оценивании социального контекста респондентами разных стран, оказалась малоинформативной при оценивании различий в оценивании будущего страны респондентами одной страны. Жизнедеятельность студентов разных курсов одного вуза протекает в сходных условиях социального контекста, рассмотренного на уровне перспектив страны, в связи с этим отличия респондентов в позиционировании образа страны и будущей страны оказались несущественными. Пришлось пойти другим путем.

Как уже выше было указано, конструирование будущего опирается на сконструированный образ субъекта, рассмотренный в исторической перспективе. В отсутствие ясных представлений о будущем страны граждане оглядываются на ее прошлое и/или смотрят на настоящее. Акцентиро-

вание на мрачных страницах прошлого, зарождение чувства вины, создание негативного образа своей жизни обуславливают повышенную восприимчивость к внешним воздействиям, к отрицанию собственной модели развития, к ориентации на ценности других культур [6]. Выход на новые горизонты понимания своей истории возможен лишь тогда, когда предыдущие (в том числе, и советский) этапы развития осознаны и включены в опыт в полном объёме [7]. Все что происходило – имеет причины, их вызвавшие, и с этой точки зрения свою историческую ценность. Для большинства граждан России (более 60% опрошенных) согласование конструируемого будущего и истории страны означает, что со временем должны возрождаться советские смыслы и ценности [4].

Респондентам был предложен вопрос, отвечая на который они должны были выразить свое отношение к прошлому страны (негативное, отстраненное, ответственное). Вопрос звучал таким образом: «с каким из утверждений о Советском Союзе Вы больше всего согласны» и приводилось три варианта ответов: «это тоталитарное прошлое, которое не должно повториться», «это история наших родителей, к которой мы не имеем никакого отношения», «это часть истории нашей страны, в которой достижений было больше, чем недостатков». Большинство респондентов (72,5%) выбрали третий вариант ответа. Было решено посмотреть отличия в семантическом восприятии стран мира респондентов, имеющих негативный (выбирающих первый вариант ответа) и позитивный (выбирающих третий вариант ответа) образ прошлого. Ниже (Таб. 2.) приведены факторные структуры, на основе которых конструировались семантические пространства. В таблицах указаны только те факторные нагрузки, абсолютное значение которых превышает 0,6.

У студентов, имеющих позитивный образ прошлого, выявлена двухфакторная структура семантического пространства, у студентов, имеющих негативный образ прошлого – трехфакторная. Исходя из содержания оценок и позиционирования стран, первый фактор можно интерпретировать как «успешное государство», второй фактор – как «миролюбие», третий фактор как «своеволие» (Таб. 2.).

Таблица 2

Факторные структуры семантического пространства студентов, имеющих различные образы прошлого

Группы	Студенты, имеющие позитивный образ прошлого (n = 100)	Студенты, имеющие негативный образ прошлого (n = 12)
Структура		
Суммарная дисперсия	93,4 %	85,7 %
Первый фактор	«успешное государство» 51,3 % суммарной дисперсии	«успешное государство» 37,8 % суммарной дисперсии
	влиятельная 0,97 могущественная 0,96 современная 0,95 богатая 0,93 прогрессивная 0,92 военизированная 0,90 конструктивная 0,85 индивидуалистичная 0,84 устойчивая 0,82 самоуверенная 0,76 созидательная 0,67	прогрессивная 0,96 богатая 0,95 современная 0,87 устойчивая 0,82 индивидуалистичная 0,81 влиятельная 0,80 могущественная 0,70 созидательная 0,69
Второй фактор	«миролюбие» 42,1 % суммарной дисперсии	«миролюбие» 28,5 % суммарной дисперсии
	на одном полюсе:	на одном полюсе:

	доброжелательная 0,90 светлая 0,86 созидательная 0,72 справедливая 0,71 на другом полюсе: агрессивная -0,98 конфликтная -0,97 корыстная -0,95 жесткая -0,93	доброжелательная 0,89 справедливая 0,81 светлая 0,72 на другом полюсе: корыстная -0,86 агрессивная -0,81 конфликтная -0,79 жесткая -0,62
Третий фактор	–	«своеволие»
	–	19,4 % суммарной дисперсии
	–	самоуверенная 0,92 военизированная 0,73 жесткая 0,61 конструктивная 0,60

Респонденты, отличающиеся своими оценками прошлого страны, имеют кардинальные различия в позиционировании образа страны и образа будущей страны. У студентов, имеющих позитивный образ прошлого, образ страны и образ будущей страны позиционируются как более успешные государства по сравнению со студентами, имеющими негативный образ прошлого (рис 1.). Для наглядности образы остальных стран на этом рисунке не приведены.



Рисунок 1. Позиционирование в семантическом пространстве образов страны и образов будущей страны студентов, отличающихся оценками прошлого (цифра 1 – студенты, имеющие позитивный образ прошлого, цифра 2 – студенты, имеющие негативный образ прошлого)

Отметим, что у студентов, имеющих негативный образ прошлого, «которое не должно повториться», образ России в двумерном семантическом пространстве (факторы 1 и 3) попадает в отдельный кластер (рис. 2.). В этом измерении образ будущей страны располагается вблизи США, что можно понять как движение в желаемом направлении. По мнению этих студентов, в будущем Россия как наследница «тоталитарного прошлого», существующая отдельно от «цивилизационного мира», должна приблизиться к сегодняшнему образу США.

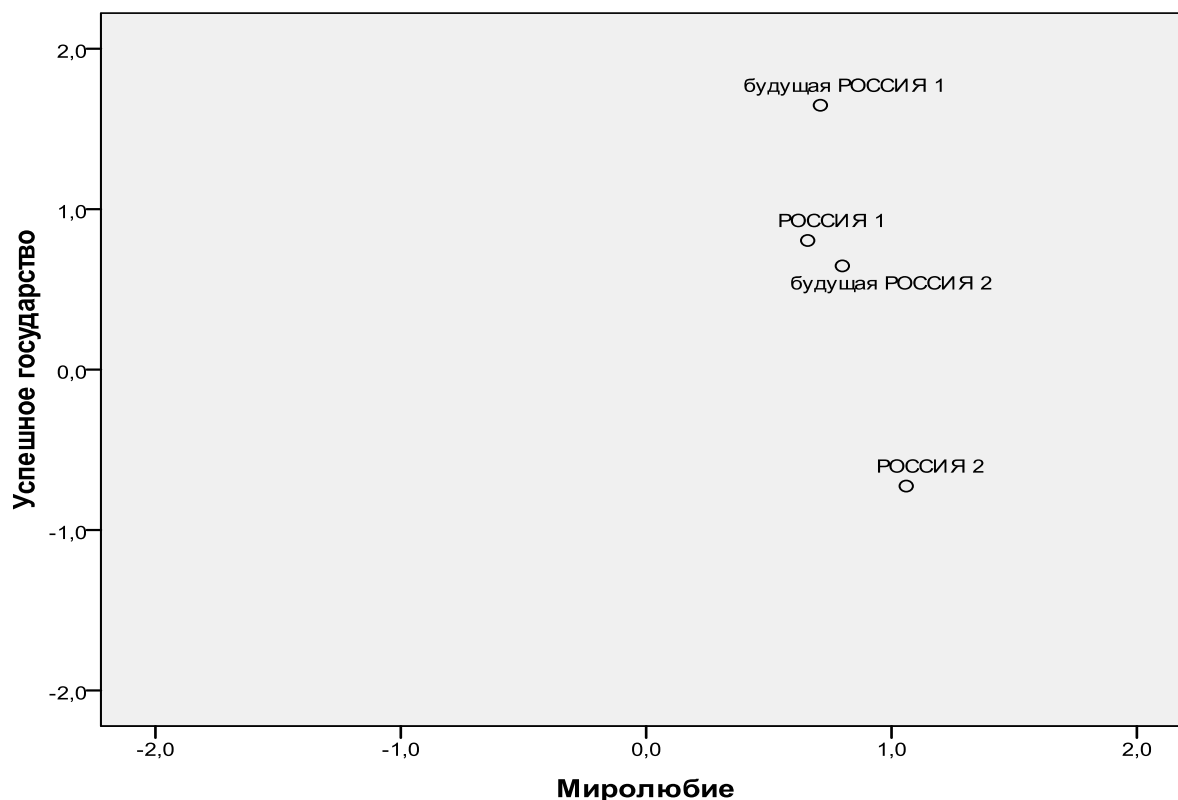

Рисунок 2. Семантическое пространство восприятия образов стран студентов, имеющих негативный образ прошлого (факторы 1 и 3)

Крайне интересен тот факт, что количество студентов, имеющих позитивный образ прошлого, возрастает на протяжении учебы (Таб. 3.). Два разных способа изучения представлений о будущем субъектов (вопрос о возможности эмиграции и психосемантическая методика восприятия образов стран) выявили одинаковые тенденции, что на протяжении учебы в вузе представления студентов о будущих перспективах пространства жизнедеятельности улучшаются.

Таблица 3

Показатели числа студентов различных курсов, имеющих позитивный образ прошлого

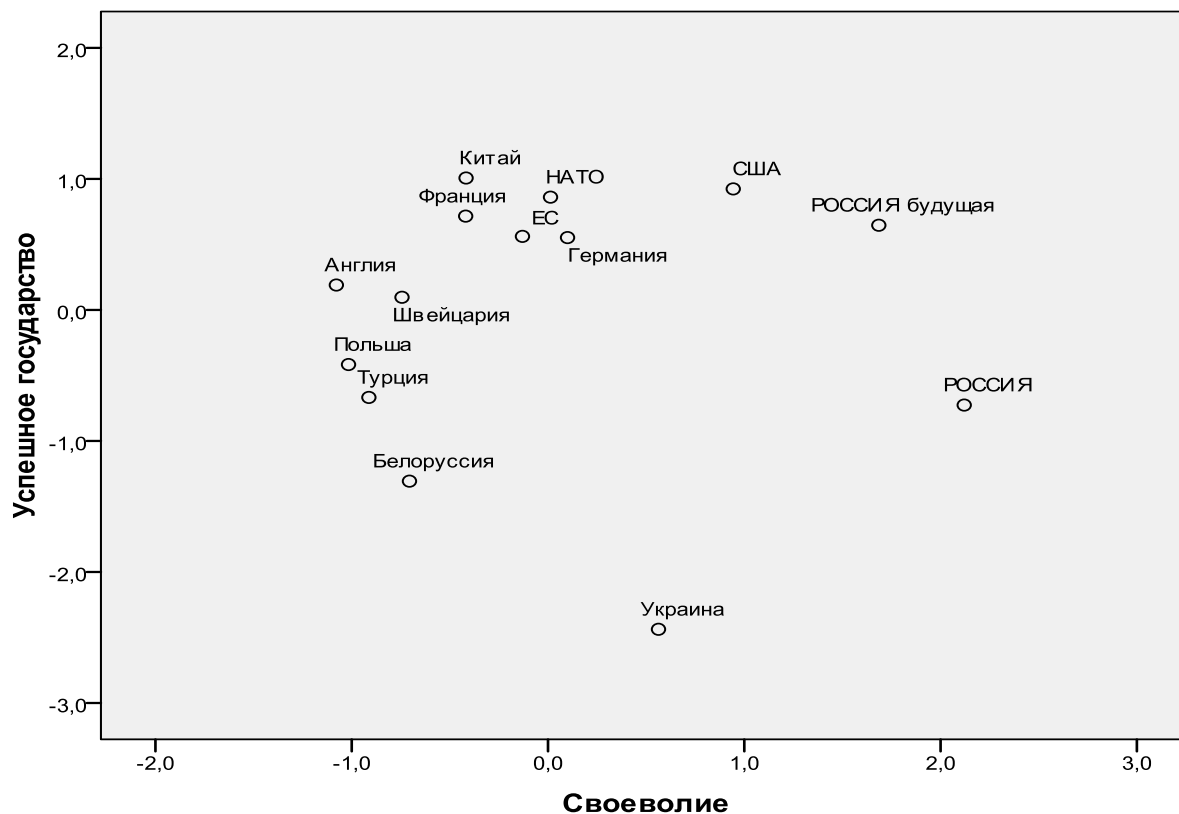
курс	1 курс (n = 32)	2 курс (n = 66)	3 курс (n = 40)
студенты			
Общее число	20	44	36
В %	62,5%	66,7% **	90,0% **

Примечание. Значимость ** $p < 0,01$

Во время учебы в вузе возрастает согласованность и осмысленность целей студентов (Таб. 1.). К третьему курсу увеличивается процент студентов, намеревающихся в будущем работать по

специальности, то есть демонстрирующих согласование ближайших (получение профессионального образования) и долгосрочных жизненных целей (работа по специальности). По результатам теста СЖО растет показатель осмысленности жизни, как в целом, так и в его отдельных проявлениях – целеустремленности, наполненности жизни смыслом, удовлетворенности самореализацией, веры в способность построить свою жизнь в соответствии с собственными целями, управляемости жизненного пути.

Вместе с тем, обращает на себя внимание тот факт, что показатели осмысленности жизни (общий СЖО) и управляемости жизни (локус жизни) у студентов третьего курса имеют завышенные значения, по сравнению со стандартными показателями [5]. Можно предположить, что оценивая свои представления о будущем в рамках одного пространства самореализации, где они выступают в роли студента, и полностью адаптировавшись в этой роли (на третьем курсе, все студенты идентифицировали себя с этой смысловозначимой ролью), респонденты свое видение будущего в этой роли переносят на всю систему представлений в целом. Понимание управляемости и осмысленности студенческой жизни трансформируется в понимание управляемости и осмысленности всех остальных сфер жизнедеятельности субъекта. Об этой несогласованности значимости отдельных пространств самореализации при конструировании представлений о будущем в целом свидетельствует и тот факт, что если намерения в будущем работать по специальности продекларировали 75% студентов, то только для 30% студентов роль будущего специалиста на данном этапе жизни осознанна как значимая (показатель смысловозначимой роли будущий специалист – 0,3).

Подводя промежуточные итоги, можно констатировать следующее. В общем, получены вполне ожидаемые результаты. На протяжении учебы в вузе происходит созревание психологических структур студентов. Представления о будущем в своем становлении проходят несколько этапов. На первом этапе (неопределенное синкретическое будущее) часть студентов воспринимает себя как уже готовых специалистов, при этом профессиональные притязания мало связаны с будущей работой по специальности. На втором этапе (целостная структура представлений дифференцируется) студенты задают пространства самореализации и свои роли в них. Для большинства студентов в качестве такого значимого пространства выступает профессиональное обучение и роль студента. При этом представления о будущем в рамках одной роли и одного пространства могут некритически переноситься на представления о будущем всей жизнедеятельности в целом. Приобретение практического жизненного опыта в нескольких пространствах самореализации в различных ролях приводит к наступлению третьего этапа, когда частные представления о будущем интегрируются в рамках целостной программы жизнедеятельности. Предложенная модель конструирования представлений о будущем согласуется с универсальной моделью развития психологического знания: синкрет – дифференциация – синтез (интеграция на основе повышенной сложности) [3].

Конструирование качественных представлений о будущем предполагает несколько условий. Возможность для индивидуального субъекта приобретения практического опыта достижения жизненных целей в нескольких пространствах в различных ролях. Формирование социального контекста, создающего возможности для самореализации индивидуальных субъектов. Этому способствует сконструированный позитивный образ своей страны, опирающийся на историческую преемственность развития общества. Наличие рефлексивного потенциала индивидуальных субъектов, позволяющего им конструировать сложноорганизованные модели, в рамках которых происходит интеграция планов субъектов в отдельных ролях в единый план жизнедеятельности.

Выводы.

1. Представления о будущем определены как модель будущего, включающая процессы конструирования субъекта в пространстве и времени.

2. Представления о будущем рассмотрены как пролонгация существующей модели субъекта в пространстве и во времени, как конструирование новой модели (появление новых целей, пространств, ролей) и их интеграции в целостную структуру.

3. Выявлено, что в вузе у студентов происходит развертывание представлений о будущем: расширяются представления субъектов о себе, улучшается оценка состояния пространства жизнедеятельности, возрастает осмысленность и согласованность жизненных целей. Для большинства студентов это происходит в рамках одной ролевой позиции. В связи с тем, что у большинства студентов нет практического опыта достижения жизненных целей в социально значимых сферах жизнедеятельности, эти представления о будущем могут носить «фантомный» характер.

Литература

1. Воронова В.И., Ложкин Г.В., Плющ А.Н. Трансформация структуры идентичности студентов-спортсменов. // Журнал практикующего психолога. 1998. Выпуск 4. С. 108-116.
2. Выготский Л.С. Собрание сочинений: в 6 т. Т. 5. М.: Педагогика, 1984.
3. Гусельцева М.С. Типы рациональности как основание для периодизации психологического знания // Вопросы психологии. 2013. № 4. С. 3-16.
4. Иванов В.В., Малинецкий Г.Г. Россия: XXI век. Стратегия прорыва: Технологии. Образование. Наука. М.: ЛЕНАНД, 2016.
5. Леонтьев Д.А. Тест смысложизненных ориентаций (СЖО). М.: Смысл, 2000.
6. Лифтон Р. Д. Технология «промывки мозгов». СПб.: «прайм-ЕВРОЗНАК», 2005.
7. Малинецкий Г. Г. Сколько стоит культура? // Сайт С. П. Курдюмова «Синергетика» URL: <http://spkurdyumov.ru/art/skolko-stoit-kultura/> (дата обращения: 01.08.2016).
8. Плющ А.Н., Басманова Н.И., Лисневская А.А. Связь субъективной картины мира с эмиграционными намерениями // Вопросы психологии. 2014. № 6. С. 52-65.
9. Тощенко Ж.Т. Фантомы российского общества М.: Центр социального прогнозирования и маркетинга, 2015.
10. Marsia J. E. Identity in adolescence // Adelson J. (ed.). Handbook of adolescent psychology. N.Y.: John Wiley, 1980.